

PZAL

Aluminium buitenluchtrooster

Handboek



Inhoudsopgave

Omschrijving	3
Afmetingen	5
Bestelcodes	9
Technische parameters	10
Installatie	11
Onderhoud	12
Transport, Opslag en Gebruik	13
Aanvullende informatie	14



Beschrijving

PZAL is een buitenluchtrooster. Het rooster is bedoeld om de sparingen in de buitenmuur voor toevoer en afvoer te beschermen tegen het binnendringen van regenwater. Bij lichtsnelheden tot 3 m/s wordt het binnendringen van water in het kanaal geblokkeerd. Het product blokkeert ook het zicht naar de binnenzijde van het kanaal. Het rooster is ideaal voor gevelventilatieovergangen in gebouwen voor luchttoevoer of -afvoer.

Highlights

- Bewezen ontwerp voor effectieve afscheiding van regenwater
- Robuustheid en stevig en stabiel
- Uitgebreid assortiment kleuren en oppervlakteafwerkingen beschikbaar

Ontwerp

PZAL is vervaardigd uit geanodiseerde geëxtrudeerde aluminium profielen. Het rooster bestaat uit een buitenframe, een binnenframe met een ingebouwde druiplijst, lamellen met een tussenafstand van 34,5 mm en kan worden uitgerust met een "S" vogelgaasrooster (raster 10 mm × 10 mm) en een "UR" montageframe. Het rooster wordt standaard geleverd zonder extra oppervlakteafwerking en kan worden gepoedercoat volgens elke door de klant gespecificeerde RAL-code. De ingebouwde druiplijst voorkomt het binnendringen van water in het frame van het rooster. Het gelaste vogelgaasrooster is bedoeld om grotere vervuiling (bijv. bladeren) tegen te houden. Het montageframe bevat schroefopeningen voor eenvoudige installatie aan het uiteinde van een kanaal en buigbare ankers voor eenvoudige installatie in een muur.

Productonderdelen

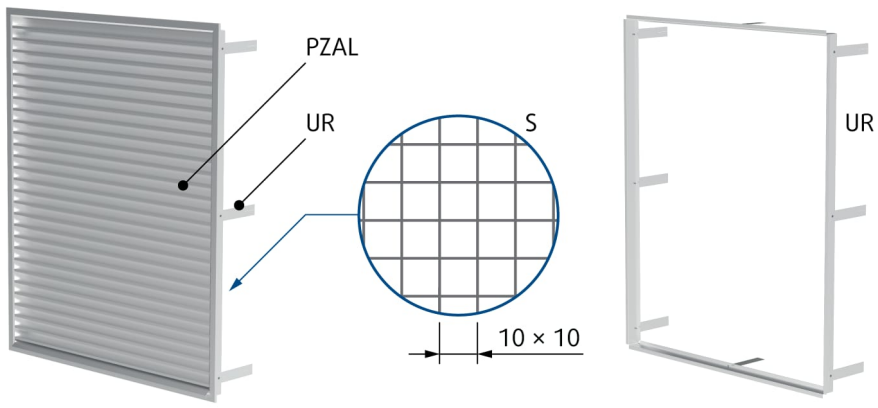

Afmetingen

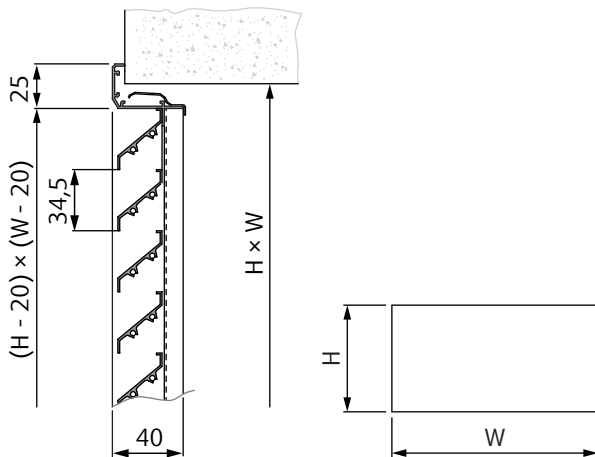

PZAL m (kg)	W (mm)																
	200	250	315	355	400	450	500	560	630	710	800	900	1000	1120	1250	1400	
H (mm)	200	0,4	0,6	0,7	0,8	0,9	1,0	1,2	1,4	1,7	1,9	2,1	2,2	2,6	3,0	3,3	3,3
	250	0,6	0,8	0,9	1,0	1,0	1,2	1,4	1,6	1,8	2,1	2,3	2,5	2,8	3,2	3,6	3,7
	315	0,8	0,9	1,1	1,2	1,2	1,4	1,5	1,8	2,0	2,3	2,5	2,7	3,1	3,4	3,8	4,1
	355	0,9	1,1	1,2	1,4	1,5	1,7	1,8	2,0	2,2	2,5	2,7	3,0	3,3	3,7	4,1	4,4
	400	0,9	1,1	1,3	1,5	1,6	1,8	2,0	2,2	2,4	2,7	2,9	3,2	3,5	3,9	4,2	4,6
	450	1,1	1,3	1,4	1,6	1,8	2,0	2,2	2,4	2,6	2,9	3,1	3,3	3,7	4,1	4,4	4,8
	500	1,2	1,4	1,6	1,8	2,0	2,1	2,3	2,6	2,8	3,0	3,3	3,8	4,2	4,6	4,9	5,7
	560	1,3	1,5	1,7	2,0	2,2	2,4	2,6	2,9	3,1	3,4	3,6	4,2	4,6	4,9	5,3	6,5
	630	1,5	1,7	1,9	2,1	2,3	2,6	2,8	3,2	3,5	3,8	4,6	5,3	6,1	6,8	7,0	7,3
	710	1,5	1,8	2,0	2,3	2,5	2,8	3,1	3,6	3,8	4,3	5,0	5,8	6,5	7,3	7,5	8,1
	800	1,9	2,1	2,3	2,5	2,8	3,2	3,5	3,9	4,1	4,8	5,5	6,3	7,0	7,8	8,0	8,9
	900	1,5	1,9	2,3	2,6	3,0	3,4	3,8	4,2	4,5	5,3	6,0	6,4	7,5	8,3	8,5	9,7
	1000	1,7	2,2	2,6	3,1	3,5	3,9	4,3	4,7	5,0	5,8	6,5	6,9	8,0	8,8	9,2	11,1
	1120	2,2	2,6	3,1	3,6	4,0	4,4	4,8	5,2	5,4	6,3	7,0	7,4	8,5	9,4	10,2	12,6
	1250	2,6	3,1	3,6	4,1	4,5	4,9	5,3	5,7	5,9	6,7	7,6	8,0	9,1	10,0	11,2	14,0
	1400	3,3	3,7	4,1	4,6	5,0	5,4	5,8	6,2	6,5	7,2	8,2	9,5	9,7	10,6	12,1	15,5

PZAL + S m (kg)		W (mm)															
		200	250	315	355	400	450	500	560	630	710	800	900	1000	1120	1250	1400
H (mm)	200	0,5	0,6	0,7	0,8	0,9	1,0	1,2	1,4	1,7	1,9	2,2	2,3	2,6	3,0	3,4	3,4
	250	0,6	0,8	0,9	1,0	1,0	1,2	1,4	1,6	1,9	2,1	2,4	2,5	2,9	3,3	3,6	3,8
	315	0,8	1,0	1,1	1,2	1,2	1,4	1,6	1,8	2,1	2,3	2,6	2,8	3,1	3,5	3,9	4,1
	355	0,9	1,1	1,2	1,4	1,5	1,7	1,9	2,0	2,3	2,5	2,8	3,0	3,4	3,8	4,1	4,5
	400	0,9	1,1	1,3	1,5	1,7	1,8	2,0	2,2	2,5	2,7	3,0	3,2	3,6	4,0	4,3	4,7
	450	1,1	1,3	1,5	1,7	1,8	2,0	2,2	2,4	2,7	2,9	3,2	3,4	3,8	4,1	4,5	4,9
	500	1,3	1,4	1,6	1,8	2,0	2,2	2,4	2,6	2,8	3,1	3,3	3,9	4,3	4,6	5,0	5,8
	560	1,3	1,5	1,8	2,0	2,2	2,4	2,7	2,9	3,2	3,4	3,7	4,3	4,7	5,0	5,4	6,6
	630	1,5	1,7	1,9	2,2	2,4	2,6	2,8	3,3	3,5	3,9	4,6	5,4	6,2	7,0	7,2	7,4
	710	1,6	1,8	2,1	2,3	2,6	2,9	3,1	3,6	3,9	4,4	5,1	5,9	6,7	7,5	7,7	8,2
	800	2,0	2,1	2,3	2,5	2,9	3,2	3,6	4,0	4,2	4,9	5,6	6,4	7,2	8,0	8,2	9,0
	900	1,5	1,9	2,3	2,7	3,1	3,5	3,9	4,3	4,6	5,4	6,1	6,5	7,7	8,5	8,7	9,8
	1000	1,7	2,2	2,7	3,2	3,6	4,0	4,4	4,8	5,0	5,9	6,6	7,0	8,2	9,0	9,4	11,3
	1120	2,2	2,7	3,2	3,7	4,1	4,5	4,9	5,3	5,5	6,4	7,1	7,5	8,7	9,6	10,4	12,8
	1250	2,7	3,2	3,7	4,2	4,6	5,0	5,3	5,8	6,0	6,9	7,7	8,1	9,3	10,2	11,4	14,3
	1400	3,4	3,8	4,2	4,6	5,1	5,5	5,9	6,3	6,6	7,4	8,3	9,6	9,9	10,8	12,4	15,8

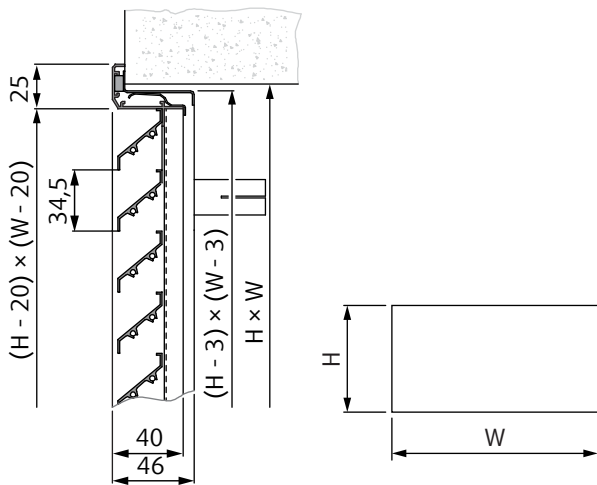

PZAL + UR m (kg)		W (mm)															
		200	250	315	355	400	450	500	560	630	710	800	900	1000	1120	1250	1400
H (mm)	200	0,8	0,9	1,1	1,3	1,4	1,6	1,8	2,1	2,4	2,7	3,0	3,2	3,6	4,1	4,5	4,7
	250	1,0	1,2	1,3	1,5	1,6	1,8	2,0	2,3	2,6	2,9	3,2	3,4	3,9	4,4	4,8	5,1
	315	1,3	1,4	1,6	1,7	1,8	2,0	2,2	2,5	2,8	3,1	3,5	3,7	4,2	4,7	5,1	5,5
	355	1,4	1,6	1,8	2,0	2,1	2,3	2,5	2,8	3,1	3,4	3,7	4,0	4,5	4,9	5,4	5,9
	400	1,4	1,6	1,9	2,1	2,3	2,5	2,8	3,0	3,3	3,6	3,9	4,3	4,7	5,2	5,6	6,1
	450	1,6	1,9	2,1	2,3	2,5	2,8	3,0	3,2	3,5	3,8	4,2	4,5	4,9	5,4	5,9	6,4
	500	1,8	2,1	2,3	2,5	2,7	2,9	3,2	3,4	3,8	4,1	4,4	5,0	5,5	5,9	6,4	7,4
	560	1,9	2,2	2,5	2,7	3,0	3,2	3,5	3,8	4,1	4,5	4,8	5,4	5,9	6,4	6,8	8,2
	630	2,2	2,4	2,7	3,0	3,2	3,5	3,7	4,2	4,5	4,9	5,8	6,6	7,4	8,3	8,6	9,0
	710	2,3	2,6	2,9	3,2	3,5	3,8	4,1	4,6	4,9	5,5	6,3	7,2	8,0	8,9	9,2	9,9
	800	2,8	3,0	3,2	3,4	3,8	4,2	4,6	5,0	5,4	6,1	6,9	7,7	8,6	9,4	9,7	10,7
	900	2,4	2,8	3,3	3,7	4,1	4,6	5,0	5,5	5,8	6,6	7,5	7,9	9,1	10,0	10,3	11,6
	1000	2,7	3,2	3,8	4,3	4,7	5,1	5,6	6,0	6,3	7,2	8,0	8,5	9,7	10,6	11,1	13,1
	1120	3,3	3,8	4,3	4,9	5,3	5,7	6,1	6,6	6,9	7,8	8,6	9,1	10,3	11,3	12,2	14,7
	1250	3,9	4,4	4,9	5,4	5,9	6,3	6,7	7,2	7,5	8,4	9,3	9,8	11,0	12,0	13,3	16,3
	1400	4,7	5,1	5,6	6,0	6,5	7,0	7,4	7,9	8,2	9,0	10,0	11,4	11,7	12,8	14,4	17,9

PZAL + UR + S m (kg)		W (mm)															
		200	250	315	355	400	450	500	560	630	710	800	900	1000	1120	1250	1400
H (mm)	200	0,8	1,0	1,1	1,3	1,4	1,6	1,8	2,1	2,4	2,7	3,0	3,2	3,7	4,1	4,6	4,7
	250	1,0	1,2	1,4	1,5	1,6	1,8	2,0	2,3	2,6	2,9	3,3	3,5	3,9	4,4	4,9	5,2
	315	1,3	1,4	1,6	1,8	1,8	2,0	2,3	2,6	2,9	3,2	3,5	3,8	4,3	4,7	5,2	5,6
	355	1,4	1,6	1,8	2,0	2,2	2,4	2,6	2,8	3,1	3,4	3,7	4,1	4,5	5,0	5,5	6,0
	400	1,4	1,7	1,9	2,1	2,3	2,6	2,8	3,0	3,3	3,7	4,0	4,3	4,8	5,2	5,7	6,2
	450	1,7	1,9	2,1	2,3	2,6	2,8	3,0	3,3	3,6	3,9	4,2	4,5	5,0	5,5	6,0	6,5
	500	1,9	2,1	2,3	2,5	2,8	3,0	3,2	3,5	3,8	4,1	4,4	5,1	5,5	6,0	6,5	7,5
	560	2,0	2,2	2,5	2,8	3,0	3,3	3,6	3,9	4,2	4,5	4,8	5,5	6,0	6,5	6,9	8,3
	630	2,2	2,5	2,7	3,0	3,3	3,5	3,8	4,3	4,6	5,0	5,9	6,7	7,6	8,5	8,8	9,2
	710	2,3	2,6	2,9	3,2	3,5	3,9	4,2	4,7	5,0	5,6	6,4	7,3	8,1	9,0	9,3	10,0
	800	2,8	3,0	3,3	3,5	3,9	4,3	4,7	5,1	5,4	6,2	7,0	7,8	8,7	9,6	9,9	10,9
	900	2,4	2,9	3,3	3,8	4,2	4,6	5,1	5,5	5,9	6,7	7,6	8,1	9,3	10,2	10,5	11,8
	1000	2,7	3,3	3,8	4,3	4,8	5,2	5,6	6,1	6,4	7,3	8,2	8,7	9,9	10,8	11,3	13,4
	1120	3,3	3,9	4,4	4,9	5,4	5,8	6,2	6,7	7,0	7,9	8,8	9,2	10,5	11,5	12,4	15,0
	1250	3,9	4,5	5,0	5,5	6,0	6,4	6,8	7,3	7,6	8,5	9,5	10,0	11,2	12,2	13,5	16,6
1400	4,7	5,2	5,7	6,1	6,6	7,1	7,5	8,0	8,3	9,2	10,2	11,6	11,9	13,0	14,6	18,2	

Vrije ruimte

A _v (m ²)		W (mm)															
		200	250	315	355	400	450	500	560	630	710	800	900	1000	1120	1250	1400
H (mm)	200	0,02	0,03	0,03	0,04	0,04	0,05	0,06	0,06	0,07	0,08	0,09	0,10	0,12	0,13	0,15	0,16
	250	0,03	0,04	0,05	0,05	0,06	0,07	0,08	0,09	0,10	0,11	0,12	0,14	0,16	0,18	0,20	0,22
	315	0,04	0,05	0,06	0,07	0,08	0,09	0,10	0,11	0,13	0,14	0,16	0,18	0,20	0,23	0,26	0,29
	355	0,04	0,05	0,07	0,08	0,09	0,10	0,11	0,13	0,14	0,16	0,18	0,20	0,23	0,26	0,29	0,32
	400	0,05	0,06	0,08	0,09	0,10	0,12	0,13	0,15	0,16	0,19	0,21	0,24	0,26	0,30	0,33	0,37
	450	0,05	0,07	0,09	0,10	0,11	0,13	0,15	0,16	0,18	0,21	0,24	0,27	0,30	0,33	0,37	0,42
	500	0,06	0,08	0,10	0,12	0,13	0,15	0,17	0,19	0,21	0,24	0,27	0,30	0,34	0,38	0,43	0,48
	560	0,07	0,09	0,11	0,13	0,15	0,17	0,19	0,21	0,24	0,27	0,30	0,34	0,38	0,43	0,48	0,54
	630	0,08	0,10	0,13	0,15	0,17	0,19	0,21	0,24	0,27	0,31	0,35	0,39	0,43	0,49	0,55	0,61
	710	0,09	0,12	0,15	0,17	0,19	0,22	0,24	0,27	0,31	0,35	0,40	0,45	0,50	0,56	0,62	0,70
	800	0,10	0,13	0,17	0,19	0,22	0,25	0,27	0,31	0,35	0,39	0,45	0,50	0,56	0,63	0,70	0,79
	900	0,12	0,15	0,19	0,22	0,25	0,28	0,31	0,35	0,39	0,45	0,51	0,57	0,64	0,71	0,80	0,90
	1000	0,13	0,16	0,21	0,24	0,27	0,31	0,35	0,39	0,44	0,50	0,56	0,64	0,71	0,80	0,89	1,00
	1120	0,15	0,19	0,24	0,27	0,31	0,35	0,39	0,44	0,50	0,57	0,64	0,72	0,80	0,90	1,01	1,13
	1250	0,16	0,21	0,27	0,31	0,35	0,39	0,44	0,49	0,56	0,63	0,72	0,81	0,90	1,01	1,13	1,27
1400	0,18	0,24	0,30	0,34	0,39	0,44	0,50	0,56	0,63	0,71	0,81	0,91	1,01	1,14	1,27	1,43	

Bestelcodes

PZAL

Buitenluchtrooster aluminium

Afmetingen (mm)

B×H

Montageframe

UR

Vogelgaas rooster

S

Oppervlak ¹

**RAL-kleur

LET OP:

1. Als de afwerking niet in de bestelcode is gespecificeerd, zal het product worden geleverd zonder extra afwerking.

Voorbeeld van de bestelcode

PZAL-500x800-UR-S

Aluminium buitenluchtrooster, afmetingen 500 mm × 800 mm, met een montageframe, met vogelgaas rooster, zonder extra oppervlakteafwerking.

Technische parameters

Diagrammen en technische gegevens zijn beschikbaar op design.systemair.com

Installatie

- Installatie in een kanaal: bevestig het product met een montageframe en schroeven door de zijopening van het product.
- Installatie in een muur: veranker de buigbare pootjes van het montageframe in een muur. Bevestig het product daarna in het montageframe door de zijopening van het product.

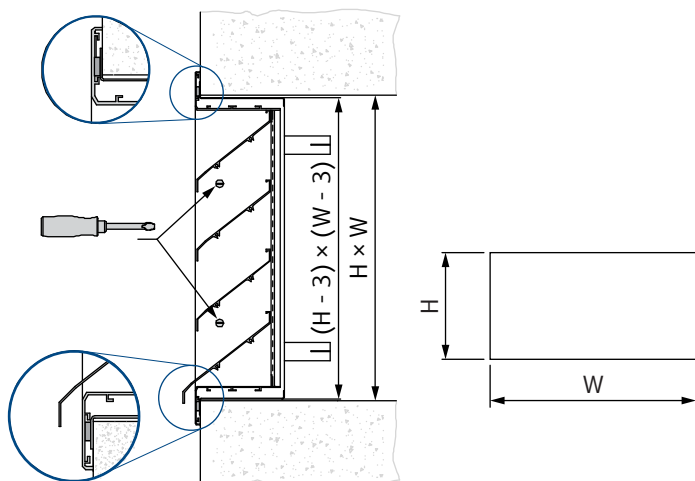

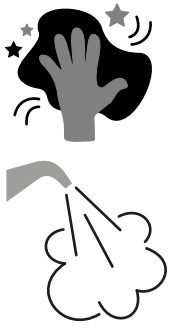

Onderhoud

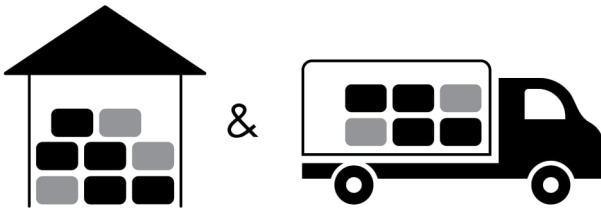

Transport, Opslag en Gebruik



 °C -20 °C ... +40 °C

 % ≤ 95%



 °C -20 °C ... +40 °C

 % ≤ 95%

Aanvullende informatie

Afwijkingen van de hierin vermelde technische specificaties en de voorwaarden dienen met de fabrikant te worden besproken. We behouden ons het recht voor zonder voorafgaande kennisgeving wijzingen in het product aan te brengen, op voorwaarde dat deze wijzingen niet van invloed zijn op de kwaliteit van het product en de vereiste parameters.

De huidige informatie over alle producten is beschikbaar op design.systemair.com.

