

# RDR

Regolatori circolari a portata d'aria costante (50 - 250 Pa)

Manuale tecnico



# Tabella dei Contenuti

Descrizione . . . . .	.3
Dimensioni . . . . .	.5
Codice di ordinazione . . . . .	.6
Parametri tecnici . . . . .	.7
Installazione . . . . .	.11
Manutenzione . . . . .	.13
Trasporto, stoccaggio e funzionamento . . . . .	.14
Supplemento . . . . .	.15



### Descrizione

RDR è un regolatore circolare autoregolante da installare a canale per ottenere una portata costante all'interno di un intervallo di pressione compreso tra 50 e 250 Pa. E' utilizzato negli impianti di ventilazione e climatizzazione sia in immissione che in ripresa.

### Caratteristiche

- Facile regolazione
- Installazione semplice e veloce
- Range di dimensioni compreso tra 80 mm e 250 mm
- Autoregolanti

### Design

RDR è realizzato in materiale plastico (polistirene) classe M1 per dimensioni da  $\varnothing$  80 a 125 mm e in acciaio zincato per dimensioni da  $\varnothing$  150 a 250 mm. Connessione al canale con guarnizioni in gomma a tenuta.

La portata è regolata da un sistema composto da una serranda dinamica reattiva alla pressione, una molla calibrata e un meccanismo di regolazione con vite di arresto della posizione.

RDR può essere installato sia in posizione orizzontale che in posizione verticale.

### Fissaggio

Installazione ad innesto con guarnizioni in gomma a tenuta, la direzione del flusso d'aria è indicato sulla cassa. Quando il regolatore è associato a un diffusore, la distanza minima tra il diffusore e il regolatore deve essere di almeno un  $\varnothing$  in modalità di estrazione e 3  $\varnothing$  in modalità di immissione.

Componenti

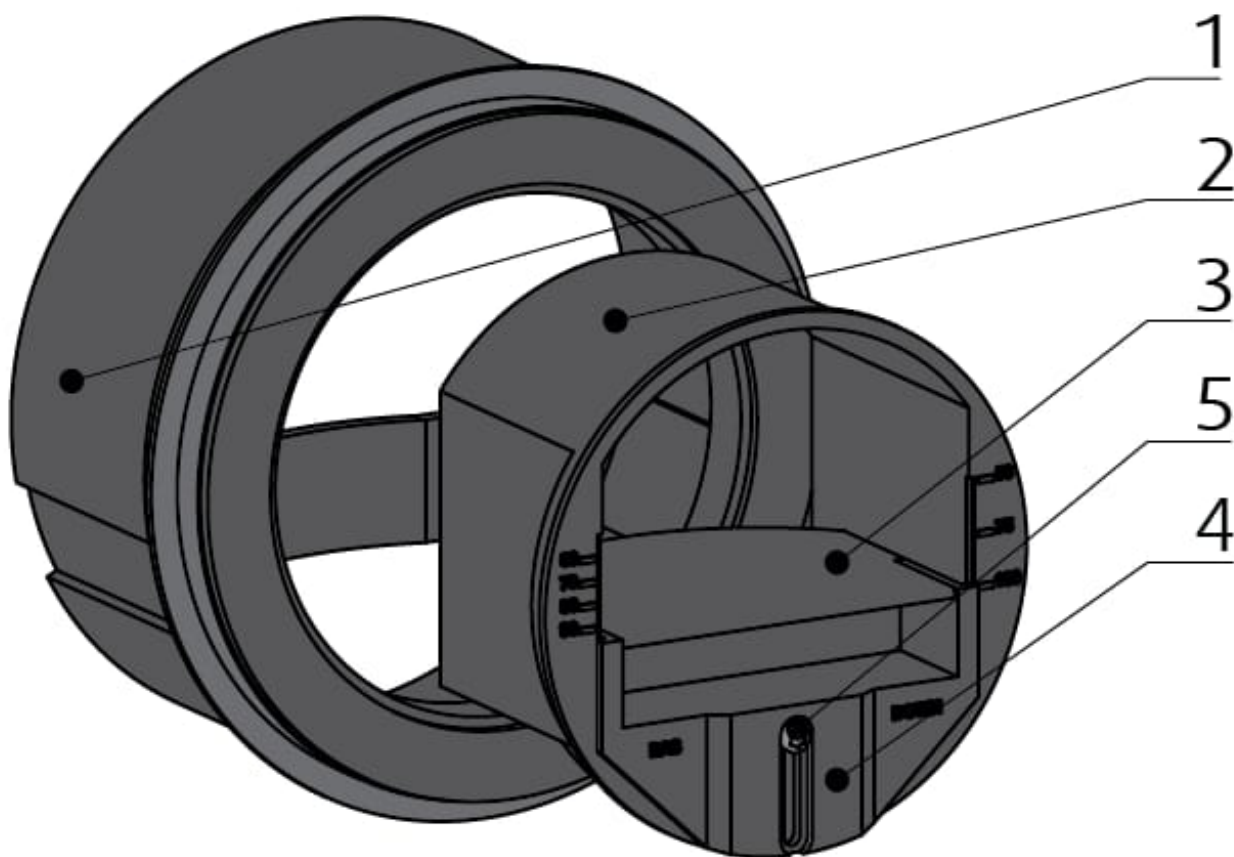

Componenti

Legenda

- 1 Manica con guarnizione
- 2 Shim (secondo il flusso d'aria)
- 3 Cassa
- 4 Regolazione
- 5 Regolazione del flusso d'aria e vite di fissaggio

# Dimensioni

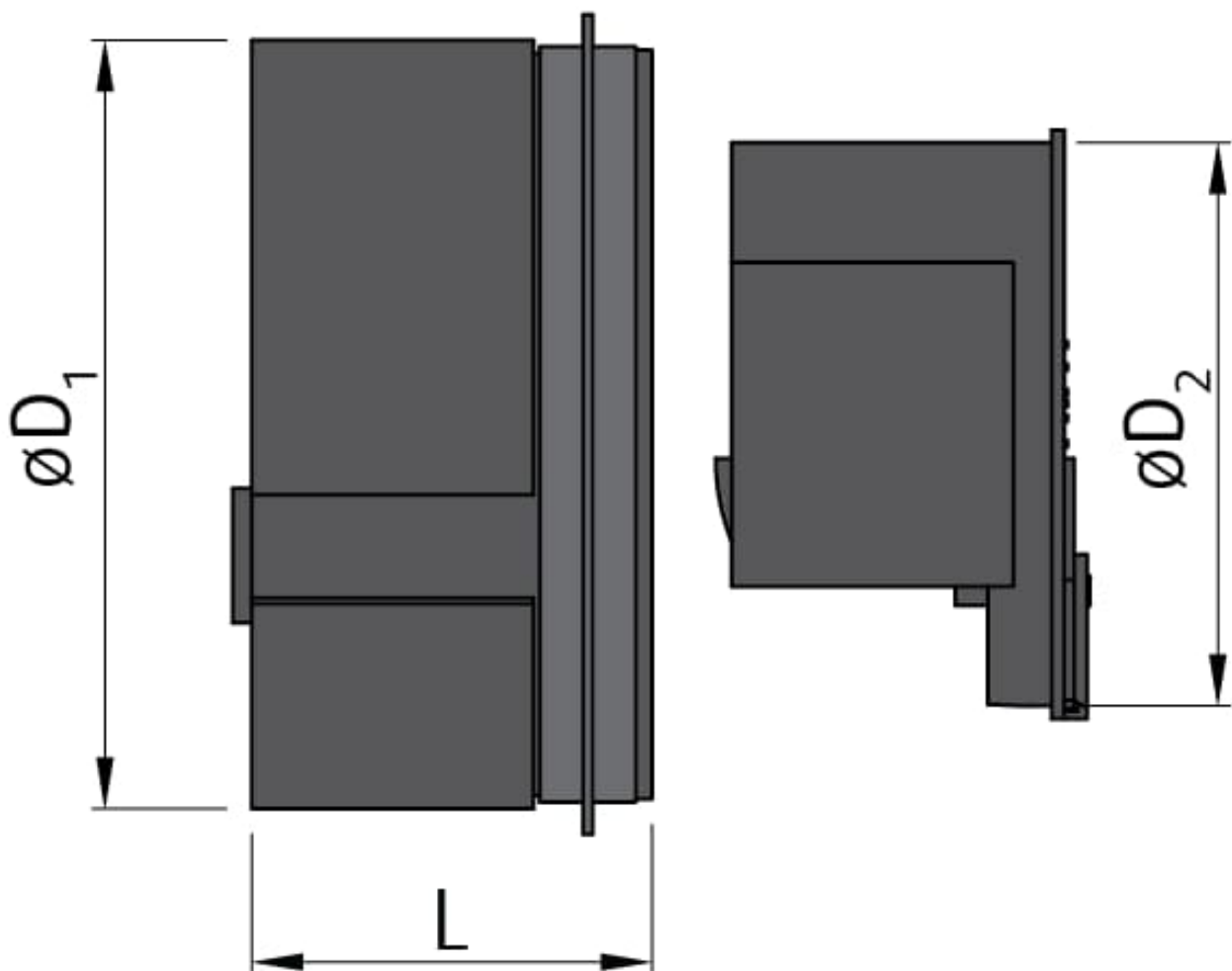

$\varnothing D$	$D_1$	$D_2$	L
	mm		
80	76	76	55
100	96	93	70
125	120	117	86
150	145	148	91
160	145	148	91
200	190	195	91
250	235	245	120

# Codice di ordinazione

Taglie

80

100

150

160

200

250

Campo di portata aria (Vmin ... Vmax)

øD	80	100	125	150	160	200	250
V <sub>min</sub> - V <sub>max</sub> (m <sup>3</sup> /h)	15-50	15-50 50-100	15-50 50-100 100-180	15-50 50-100 100-180 180-300	15-50 50-100 100-180 180-300	100-180 180-300 300-500	180-300 300-500 450-800

Esempio del codice d'ordine

**RDR-125/50-100**

Regolatore circolare a portata costante con dimensioni øD 125 e portata d'aria regolabile da 50 m<sup>3</sup>/h a 100 m<sup>3</sup>/h

# Parametri tecnici

## Legends

$P_s$	Pa	Perdita di carico
$q_v$	m <sup>3</sup> /h, l/s	Portata aria
$L_{WA}$	dB(A)	Livello di potenza sonora totale ponderato-A
$L_{pA}$	dB(A)	Livello di pressione sonora totale ponderato A, espresso per area di assorbimento ambiente di 10 m <sup>2</sup>
$L_W$	dB	Livello di potenza sonora totale non ponderato

Livello di potenza sonora totale ponderato ad A- $L_{WA}$  e livello di potenza sonora non ponderato  $L_W$  dipendente dal flusso d'aria  $q_v$  e dalle perdite di carico  $P_s$   
**RDR-80/15-50**

Perdita di carico e livello di pressione sonora ponderata-A (dB(A))

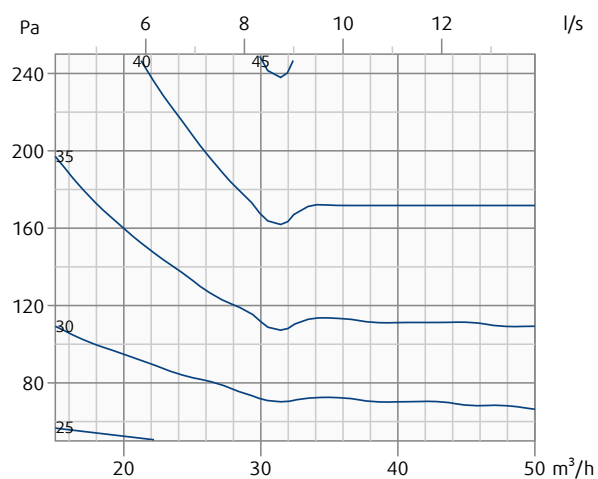

**RDR-100/15-50**

Perdita di carico e livello di pressione sonora ponderata-A (dB(A))

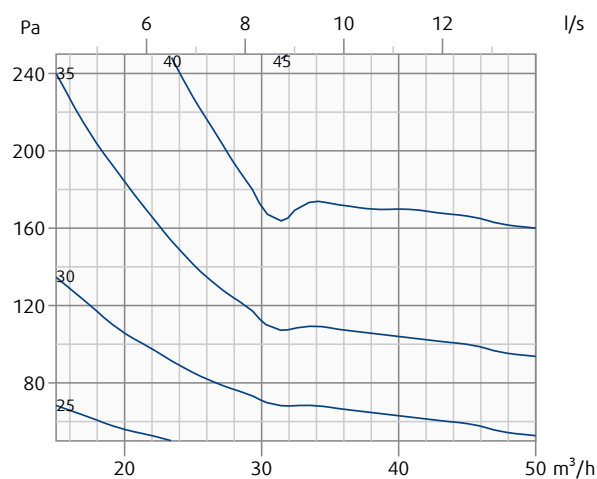

**RDR-100/50-100**

Perdita di carico e livello di pressione sonora ponderata-A (dB(A))

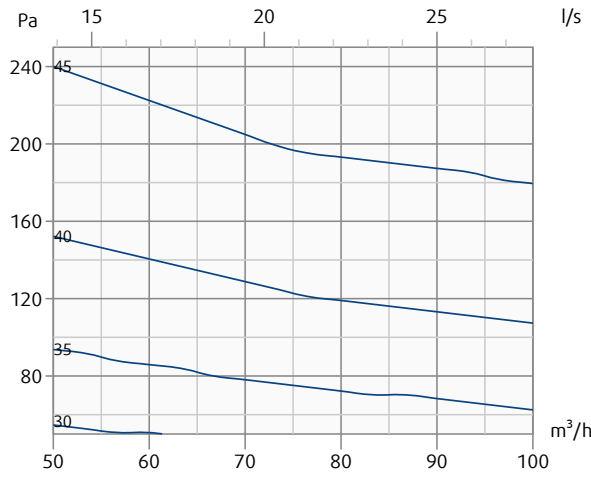

**RDR-125/15-50**

Perdita di carico e livello di pressione sonora ponderata-A (dB(A))

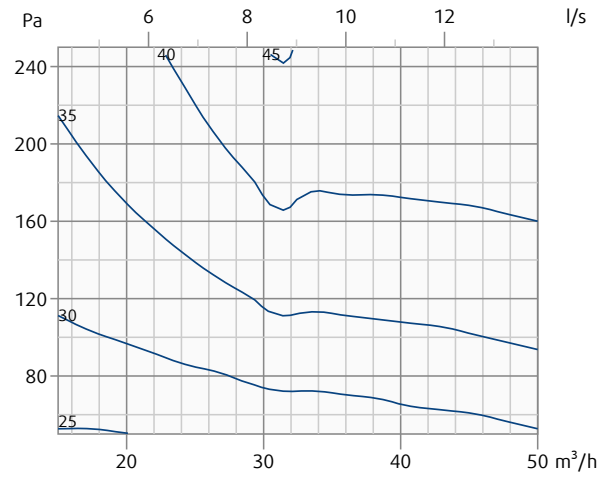

**RDR-125/50-100**

Perdita di carico e livello di pressione sonora ponderata-A (dB(A))

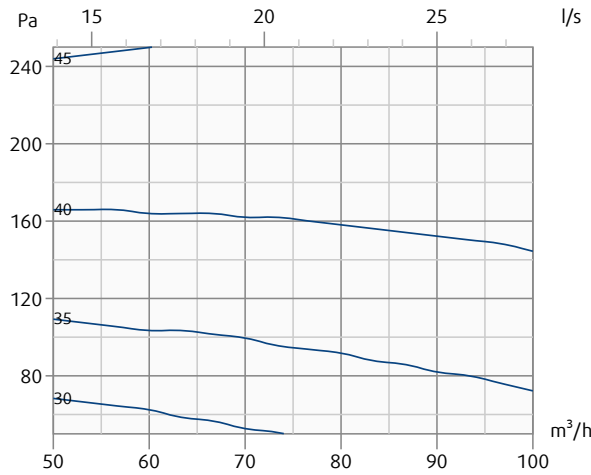

**RDR-125/100-180**

Perdita di carico e livello di pressione sonora ponderata-A (dB(A))

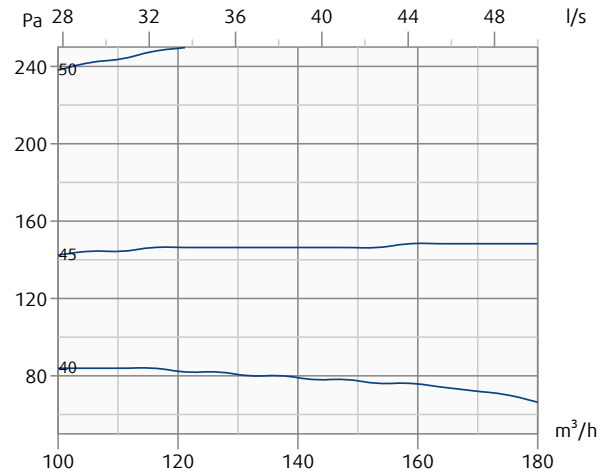

**RDR-150/50-100**

Perdita di carico e livello di pressione sonora ponderata-A (dB(A))

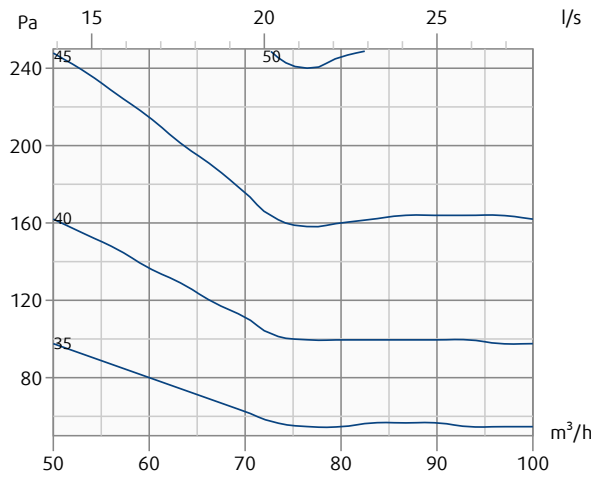

**RDR-150/100-180**

Perdita di carico e livello di pressione sonora ponderata-A (dB(A))

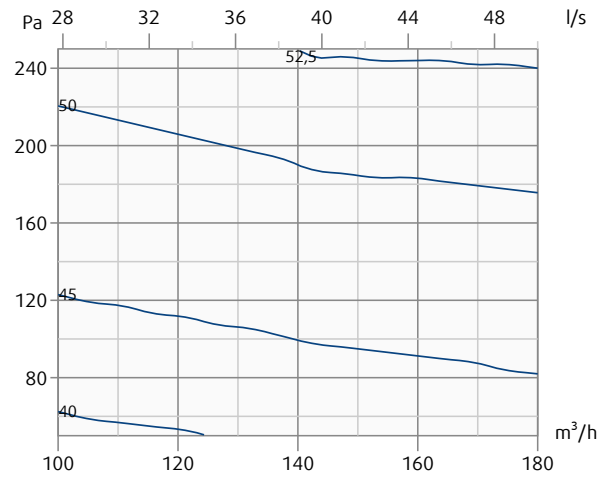



**RDR-150/180-300**

Perdita di carico e livello di pressione sonora ponderata-A (dB(A))

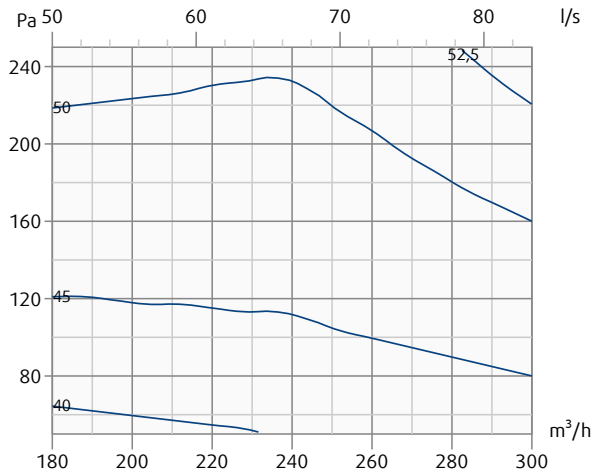

**RDR-160/50-100**

Perdita di carico e livello di pressione sonora ponderata-A (dB(A))

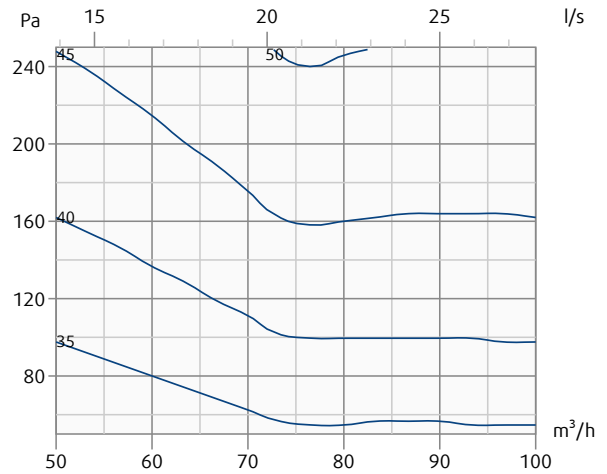

**RDR-160/100-180**

Perdita di carico e livello di pressione sonora ponderata-A (dB(A))

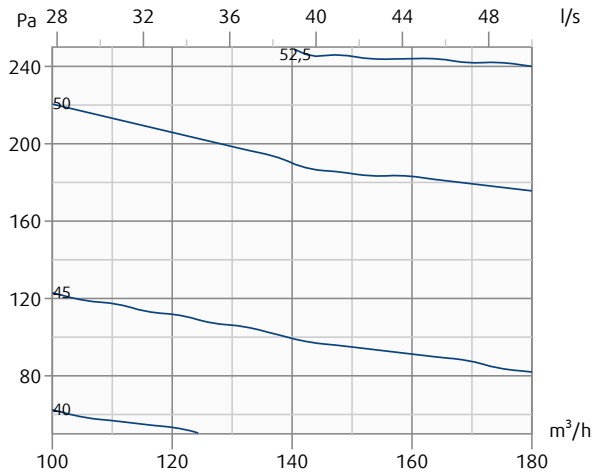

**RDR-160/180-300**

Perdita di carico e livello di pressione sonora ponderata-A (dB(A))

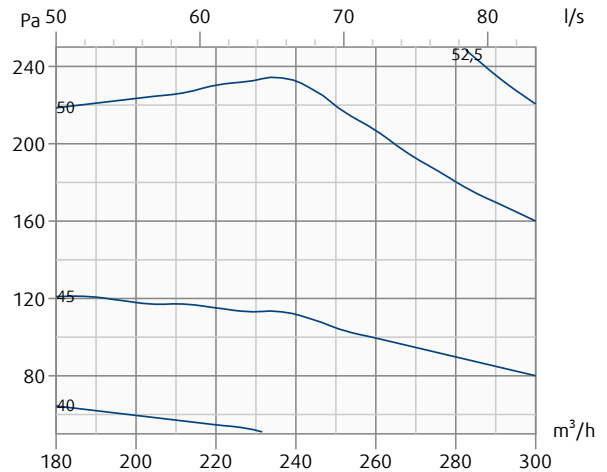

**RDR-200/100-180**

Perdita di carico e livello di pressione sonora ponderata-A (dB(A))

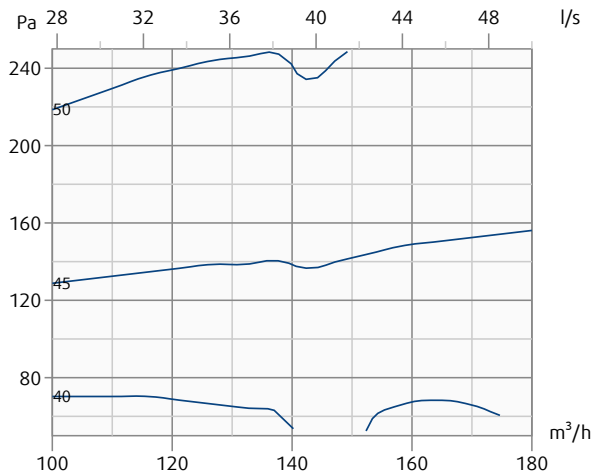

**RDR-200/180-300**

Perdita di carico e livello di pressione sonora ponderata-A (dB(A))

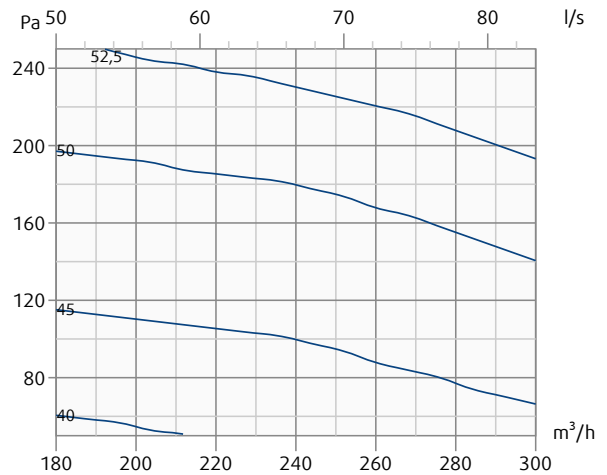

**RDR-200/300-500**

Perdita di carico e livello di pressione sonora ponderata-A (dB(A))

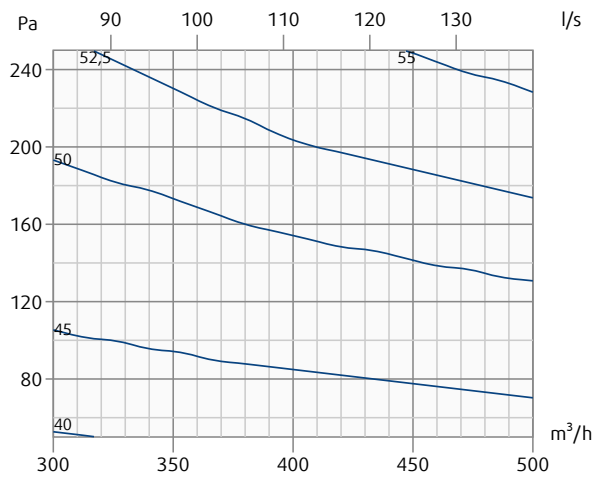

**RDR-250/180-300**

Perdita di carico e livello di pressione sonora ponderata-A (dB(A))

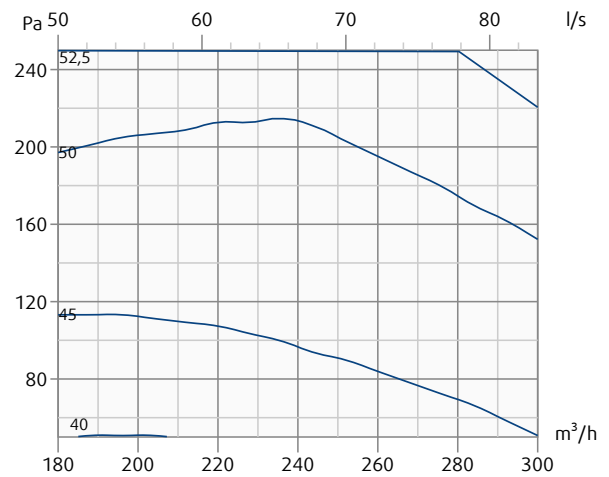

**RDR-250/300-500**

Perdita di carico e livello di pressione sonora ponderata-A (dB(A))

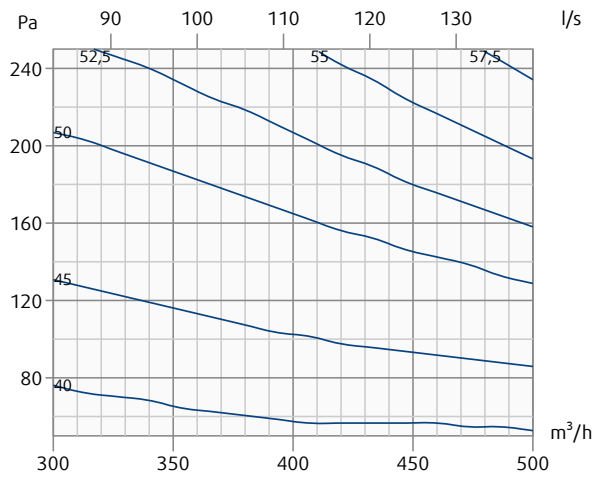

**RDR-250/450-800**

Perdita di carico e livello di pressione sonora ponderata-A (dB(A))

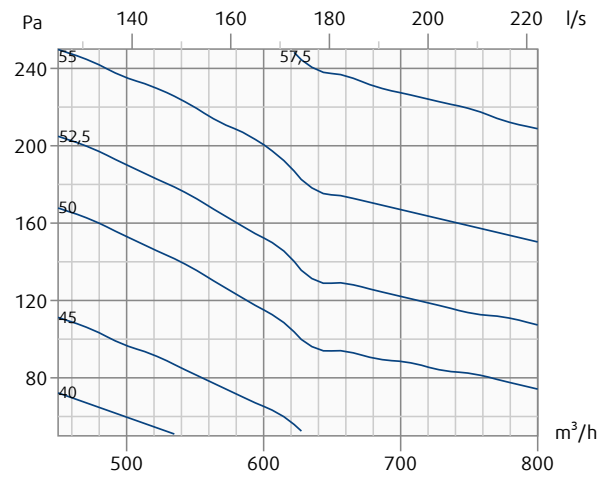

# Installazione

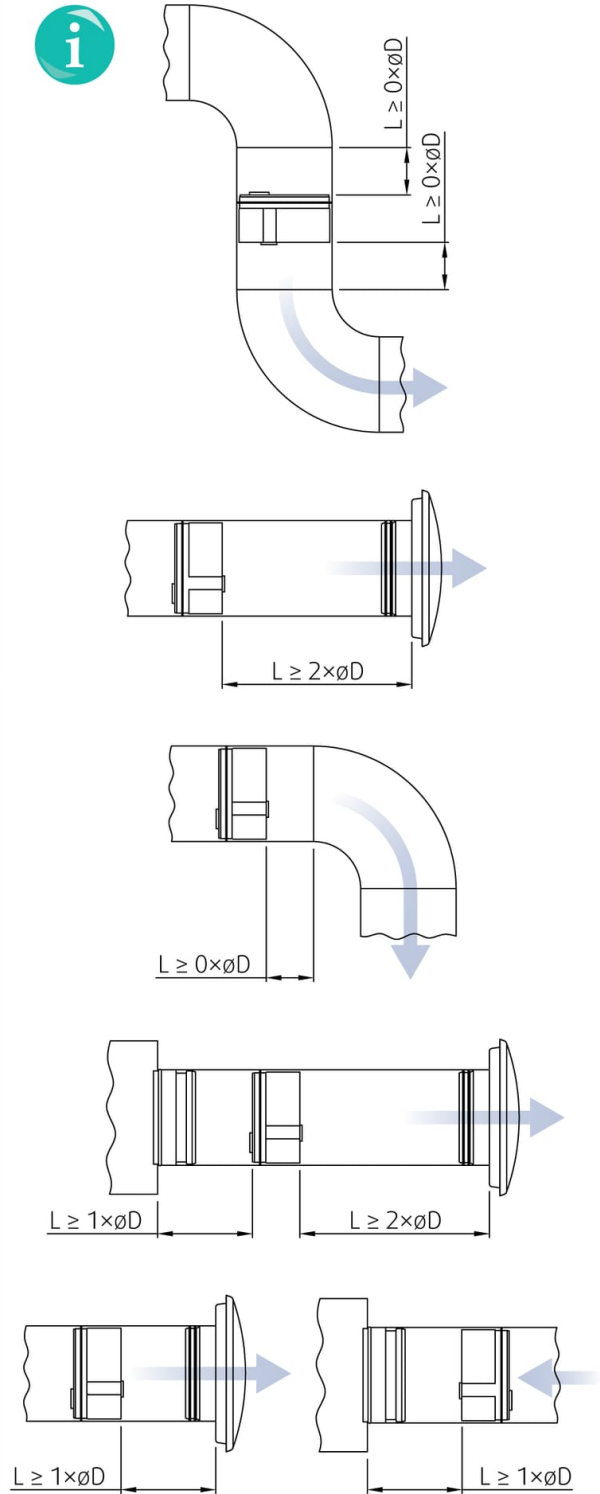
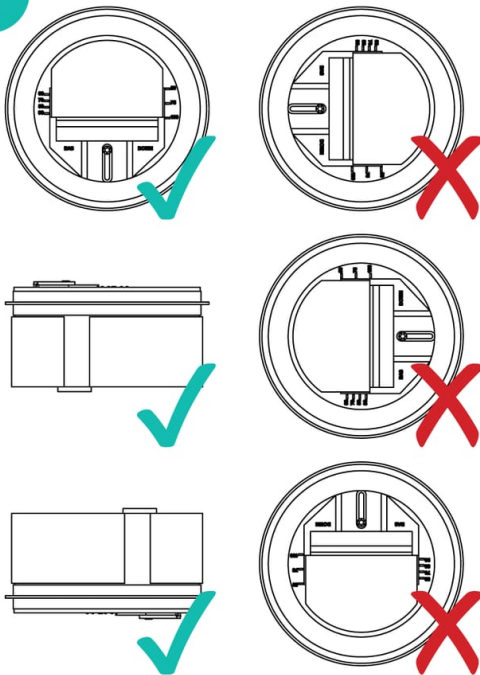
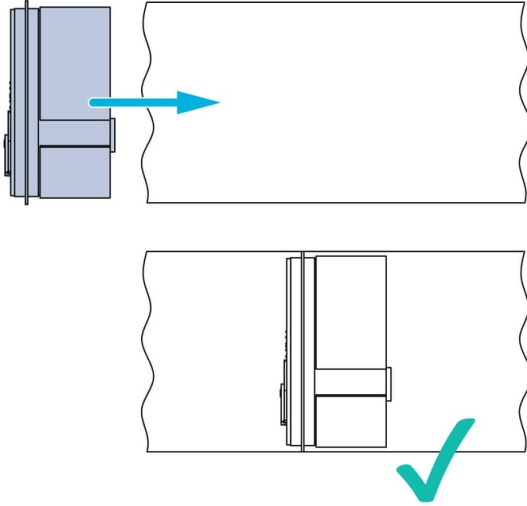



1.

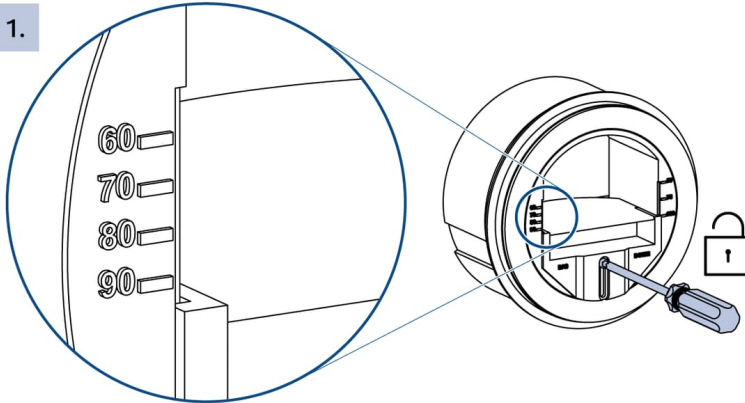

2.

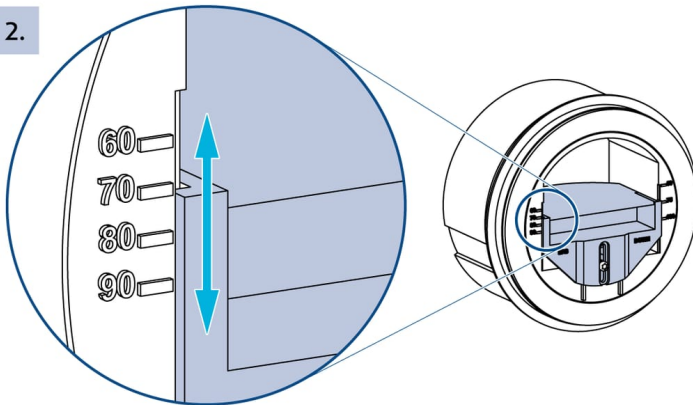

✓

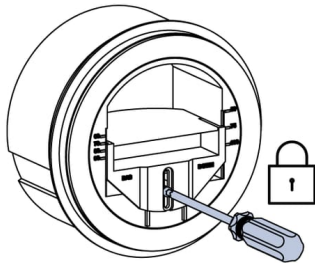



# Manutenzione

Non è richiesta alcuna manutenzione per il prodotto.

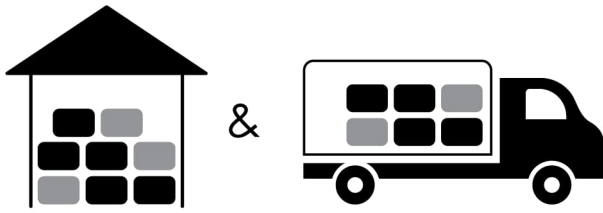
# Trasporto, stoccaggio e funzionamento



 °C -40°C ... +60°C

 % ≤ 95%



 °C -20°C ... +60°C

 % ≤ 95%

# Supplemento

Ogni eventuale modifica delle specifiche tecniche contenute nel presente documento dovrà essere valutata con il produttore. Ci riserviamo il diritto di apportare modifiche al prodotto senza preavviso, a condizione che tali modifiche non influiscano sulla qualità del prodotto e sui parametri richiesti. Le informazioni aggiornate su tutti i prodotti sono disponibili su [design.systemair.com](http://design.systemair.com).

