

Original instructions

AR3200C

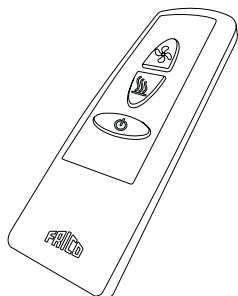
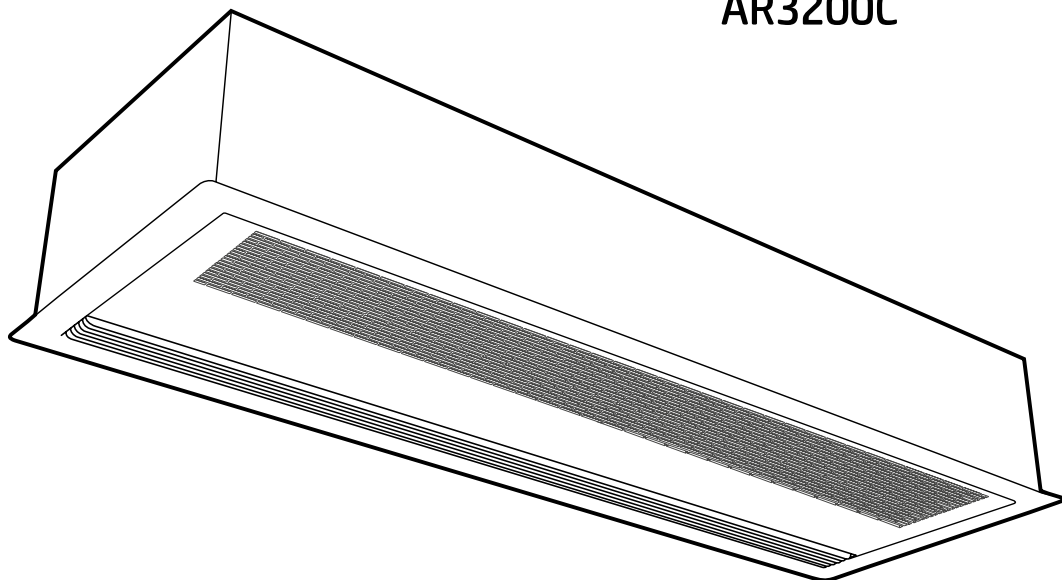

SE 19

EN ... 26

FR ... 32

NO ... 39

DE ... 46

ES ... 54

IT ... 61

NL ... 68

PL ... 75

RU ... 82

DK ... 90

FI ... 97

- SE Introduktionssidorna består huvudsakligen av bilder. För översättning av de engelska texter som används, se respektive språksidor.
- EN The introduction pages consist mainly of pictures. For translation of the English texts used, see the respective language pages.
- FR Les pages de présentation contiennent principalement des images. Pour la traduction des textes en anglais, consultez la page correspondante à la langue souhaitée.
- NO Introduksjonssidene består hovedsakelig av bilder. For oversettelse av de engelske tekstene, se de respektive språksidene.
- DE Die Einleitungsseiten bestehen hauptsächlich aus Bildern. Für die Übersetzung der verwendeten Texte in englischer Sprache, siehe die entsprechenden Sprachseiten.
- ES Las páginas introductorias contienen básicamente imágenes. Consulte la traducción de los textos en inglés que las acompañan en las páginas del idioma correspondiente.
- NL De inleidende pagina's bevatten hoofdzakelijk afbeeldingen. Voor een vertaling van de gebruikte Engelse teksten, zie de pagina's van de resp. taal.
- IT Le pagine introduttive contengono prevalentemente immagini. Per le traduzioni dei testi scritti in inglese, vedere le pagine nelle diverse lingue.
- PL Początkowe strony zawierają głównie rysunki. Tłumaczenie wykorzystanych tekstów angielskich znajduje się na odpowiednich stronach językowych.
- RU Страницы в начале Инструкции состоят в основном из рисунков, схем и таблиц. Перевод встречающегося там текста приведен в разделе RU.
- DK Introduktionssiderne består hovedsageligt af billeder. For oversættelse af de engelske tekster, se siderne for de respektive sprog.
- FI Esittelysivut koostuvat lähinnä kuvista. Suvuilla olevien englanninkielisten sanojen käännökset löytyvät ko. kielisivuilta.

AR3200C

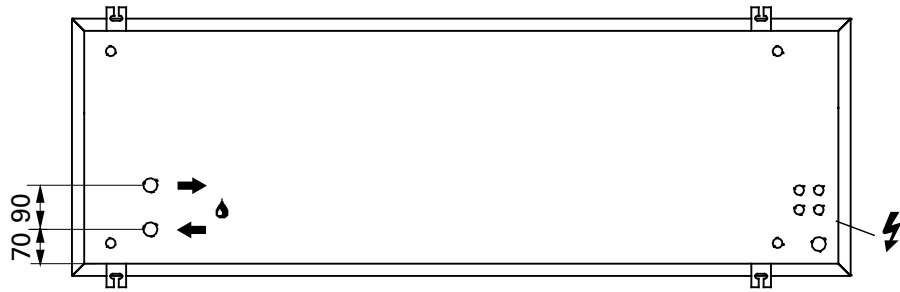
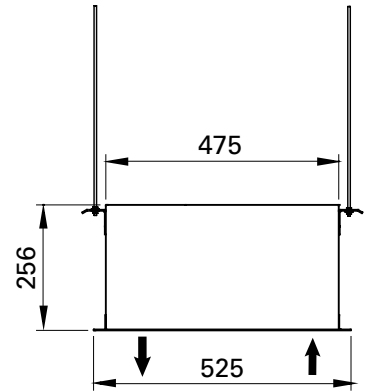
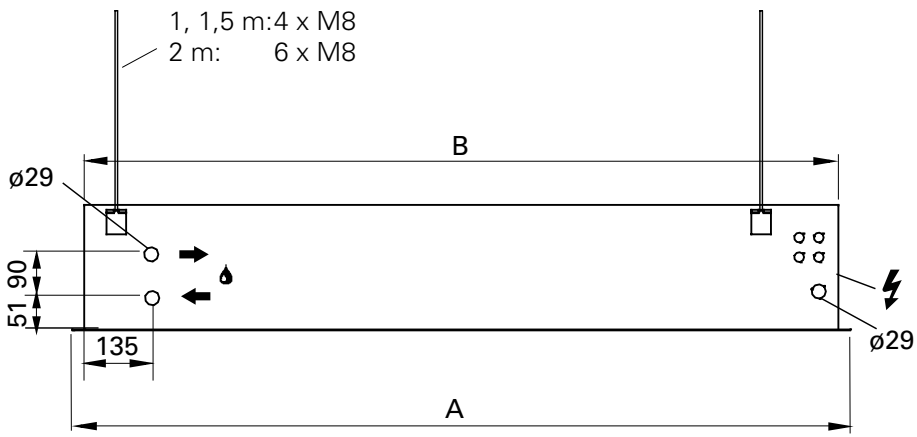

	A [mm]	B [mm]
AR3210C	1078	1028
AR3215C	1588	1538
AR3220C	2078	2028

AR3200C

Mounting on threaded bars outside the unit

Front view

AR3210C / AR3215C

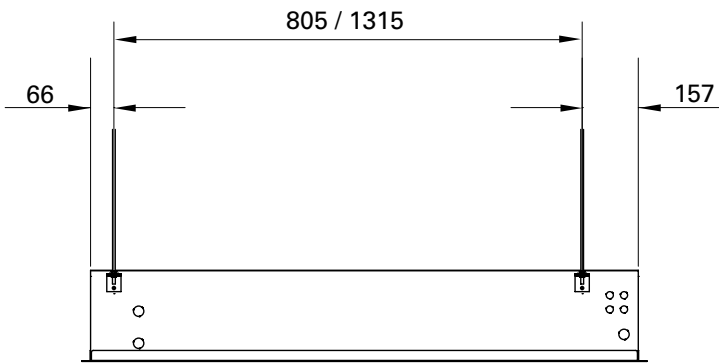

Side view

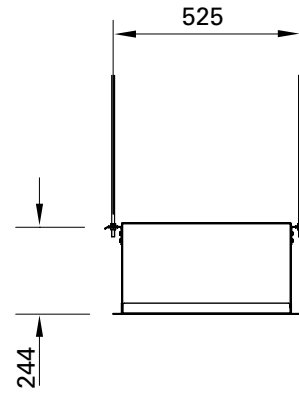

AR3220C

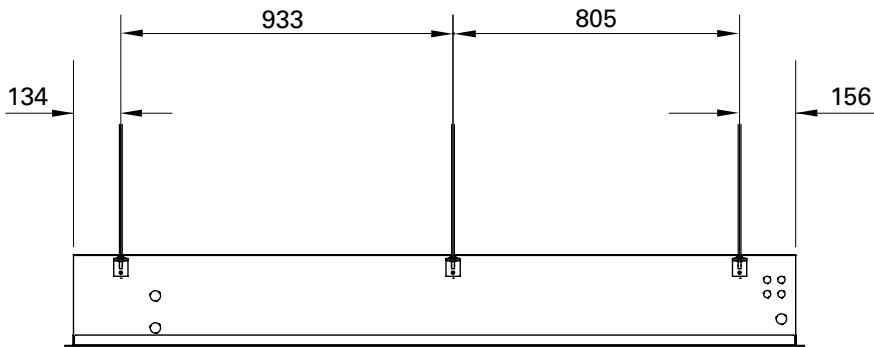

Mounting on threaded bars outside the unit

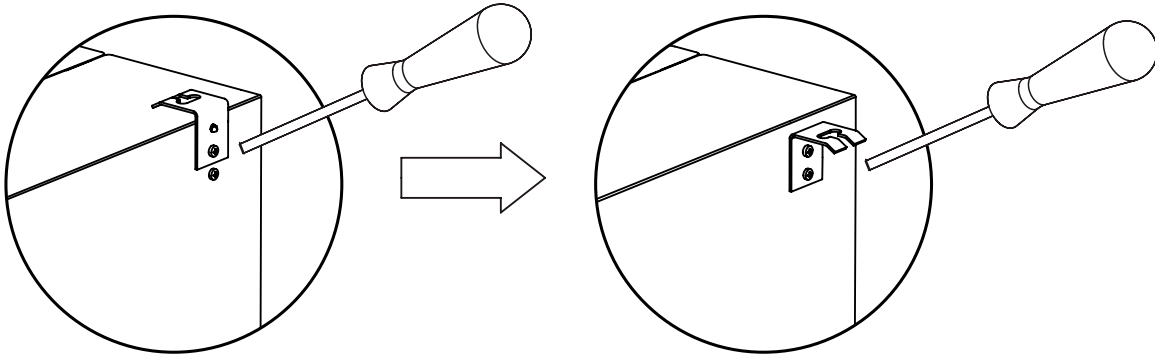

Fig. 1a: Mounting brackets on delivery.

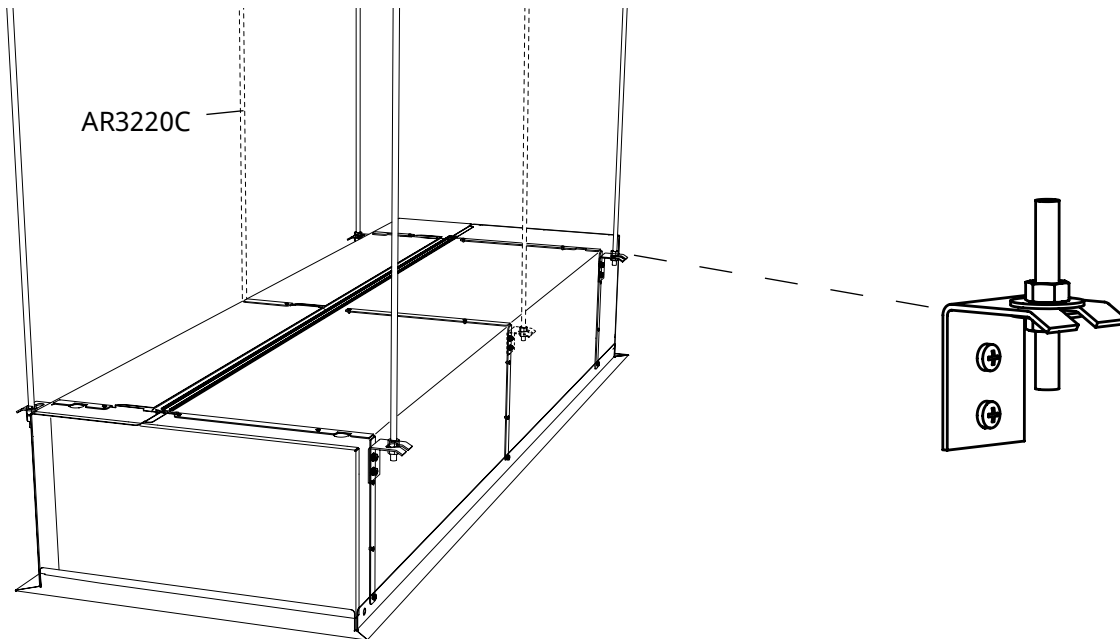

Fig. 1b. Mounting on threaded bars outside the unit.

AR3200C

Mounting on threaded bars inside the unit

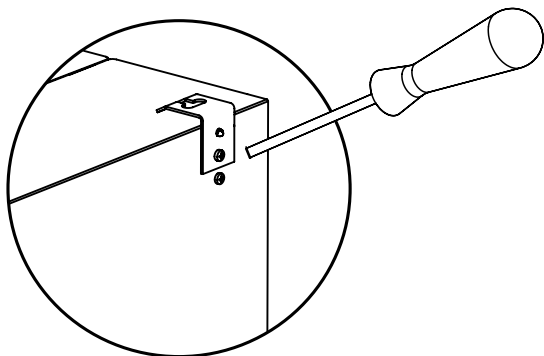
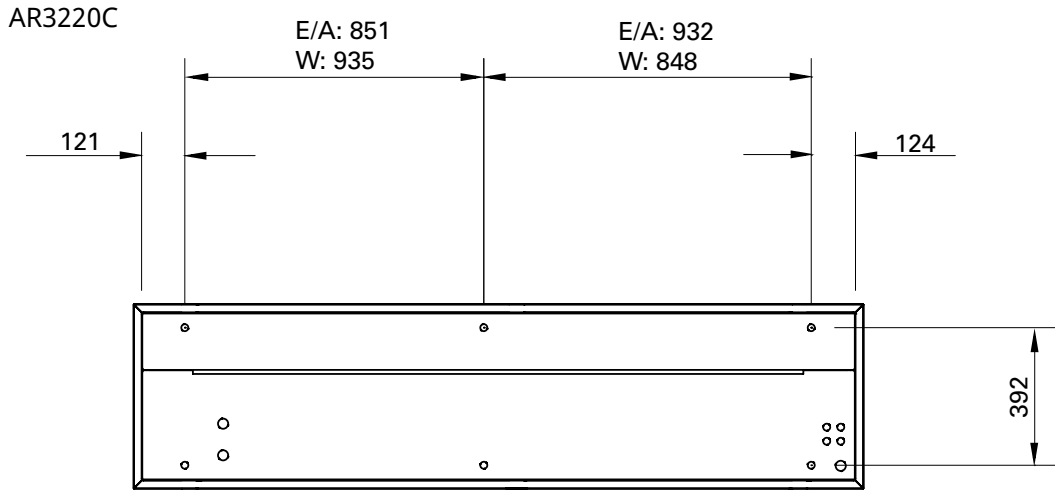
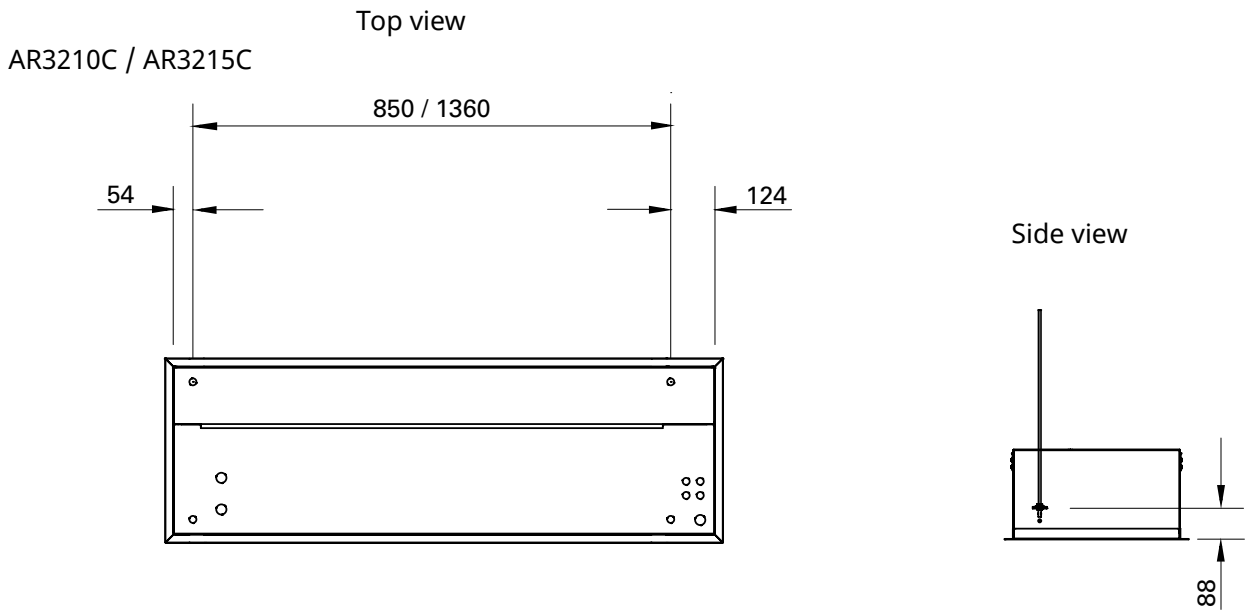

Fig. 2a: Mounting brackets on delivery.

Mounting on threaded bars inside the unit

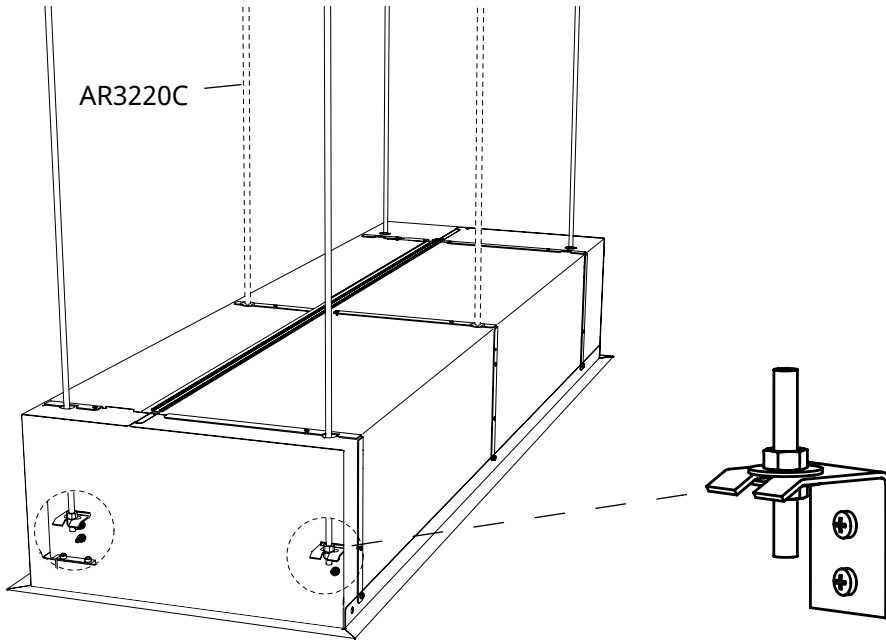

Fig. 2b. Mounting on threaded bars inside the unit.

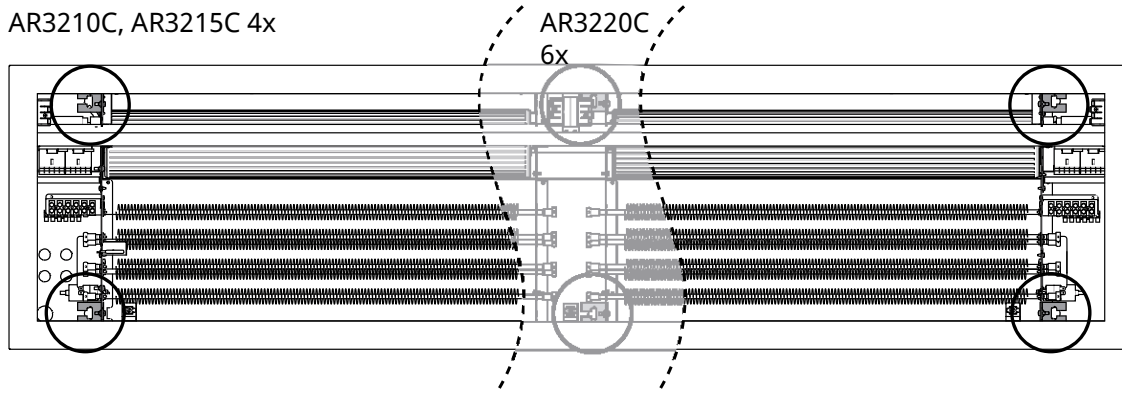

Fig. 2c. Location of the mounting brackets on the inside of the unit.

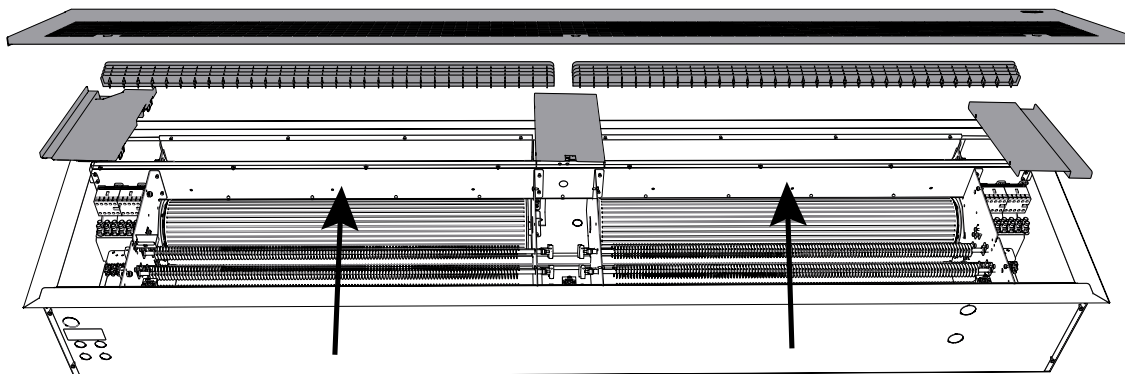

Fig. 2d. In order to mount the brackets, remove the service hatch, outlet grille and covering plates.

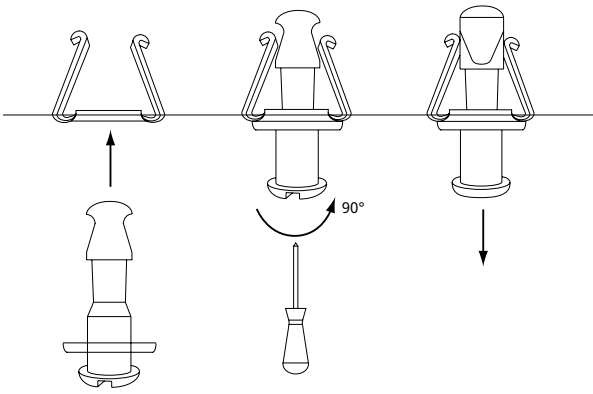

Fig. 3a: Snap fixings

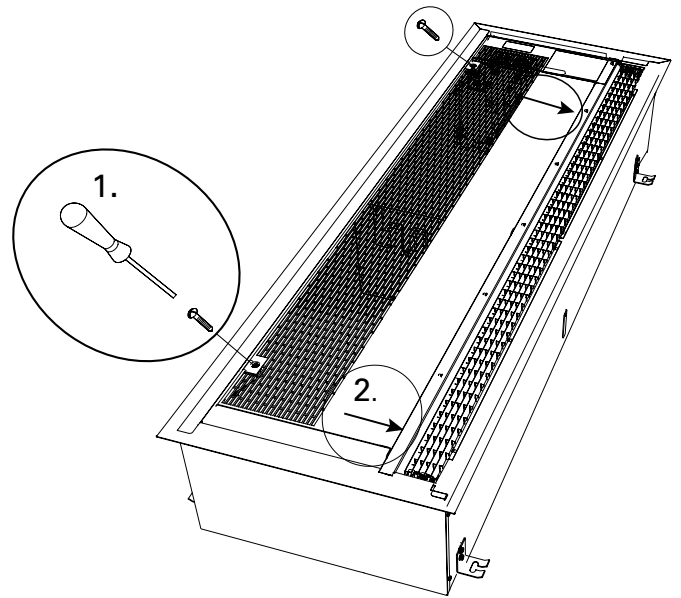

Fig. 3b: Open the unit.

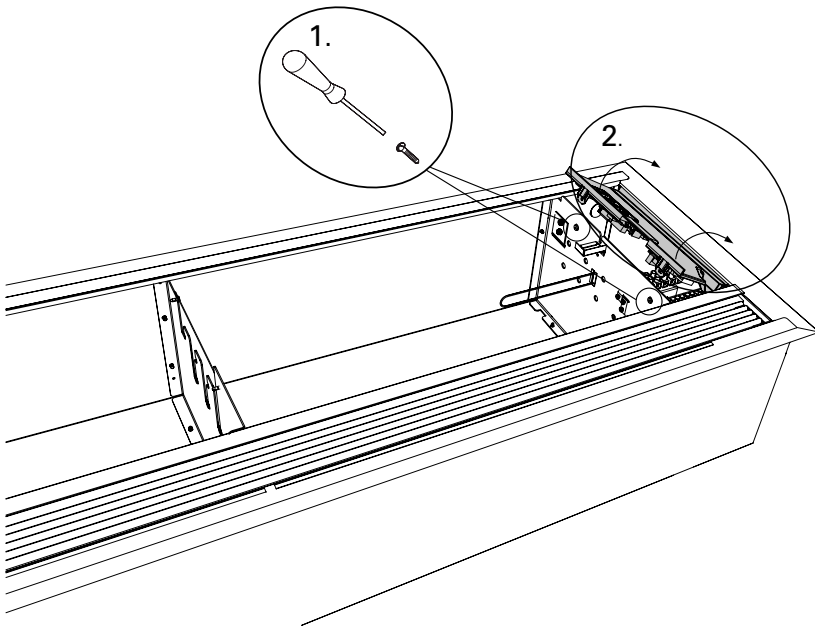
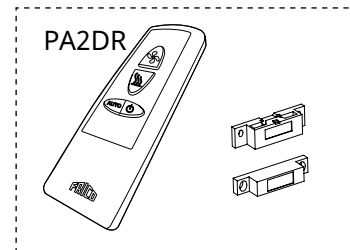
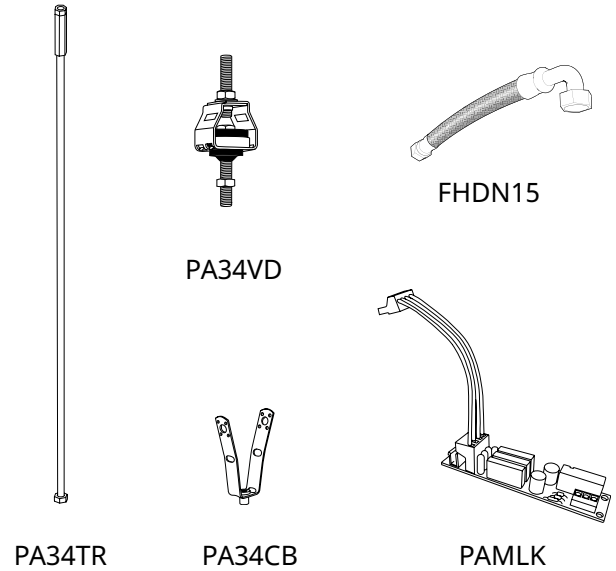

Fig. 4: Terminal box and control panel inside unit.

AR3200C

Accessories

PA34TR15	AR3210C, AR3215C, 1 m
PA34TR20	AR3220C, 1 m
PA34CB15	AR3210C, AR3215C
PA34CB20	AR3220C
PA34VD15	AR3210C, AR3215C
PA34VD20	AR3220C
PAMLK	AR3200C
FHDN15	AR3200C W
PA2DR	AR3200C



Type	RSK-nr (SE)	NRF-nr (NO)	Connection
VLSP15LF	670 45 35		DN15
VLSP15NF	670 45 36	850 26 36	DN15
VLSP20	670 45 37	850 26 37	DN20
VLSP25	670 45 38	850 26 38	DN25
VLSP32	670 45 39	850 26 39	DN32
VOT15	673 61 93	85 024 05	DN15
VOT20	673 61 94	85 024 06	DN20
VOT25	673 61 95	85 024 07	DN25

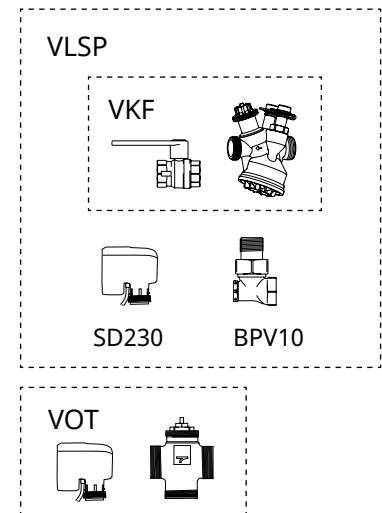

Technical specifications

Voltage motor: 230V~

✪ Ambient, no heat - AR3200C A

Type	Output [kW]	Airflow* ¹ [m ³ /h]	Sound power* ² [dB(A)]	Sound pressure* ³ [dB(A)]	Voltage motor [V]	Amperage motor [A]	Length [mm]	Weight [kg]
AR3210CA	0	1000/1800	73	43/57	230V~	0,7	1078	29
AR3215CA	0	1600/2900	73	43/57	230V~	1,3	1588	40
AR3220CA	0	2100/3900	76	44/60	230V~	1,6	2078	55

⚡ Electrical heat - AR3200C E

Type	Output steps [kW]	Airflow* ¹ [m ³ /h]	Δt * ⁴ [°C]	Sound power* ² [dB(A)]	Sound pressure* ³ [dB(A)]	Amperage motor [A]	Voltage[V] Amperage [A] (heat)	Length [mm]	Weight [kg]
AR3210CE03	2/3	1000/1800	9/5	73	43/57	0,7	230V~/13	1078	30
AR3210CE05	3,3/5	1000/1800	15/8	73	43/57	0,7	230V~/21,7 400V3N~/7,2	1078	30
AR3210CE08	5/8	1000/1800	24/13	73	43/57	0,7	400V3N~/11,6	1078	31
AR3215CE08	4/8	1600/2900	15/8	73	43/57	1,3	400V3N~/11,6	1588	41
AR3215CE12	8/12	1600/2900	22/12	73	43/57	1,3	400V3N~/17,3	1588	42
AR3220CE10	5/10	2100/3900	14/8	76	44/60	1,6	400V3N~/14,5	2078	57
AR3220CE16	10/16	2100/3900	23/12	76	44/60	1,6	400V3N~/23,1	2078	59

💧 Water heat - AR3200C W

Type	Output* ⁵ [kW]	Airflow* ¹ [m ³ /h]	Δt * ^{4,5} [°C]	Water volume [l]	Sound power* ² [dB(A)]	Sound pressure* ³ [dB(A)]	Amperage motor [A]	Length [mm]	Weight [kg]
AR3210CW	8,2	1000/1500	19/16	1,1	69	44/53	0,6	1078	30
AR3215CW	14	1700/2600	19/16	1,7	72	48/56	1,0	1588	41
AR3220CW	18	2500/3150	18/17	2,3	72	50/56	1,2	2078	56

*¹) Lowest/highest airflow of totally 3 fan steps.*²) Sound power (L_{WA}) measurements according to ISO 27327-2: 2014, Installation type E.*³) Sound pressure (L_{pA}). Conditions: Distance to the unit 5 metres. Directional factor: 2. Equivalent absorption area: 200 m². At lowest/highest airflow.*⁴) Δt = temperature rise of passing air at maximum heat output and lowest/highest airflow.*⁵) Applicable at water temperature 60/40 °C, air temperature, in +18 °C.

Protection class A3200C E: IP20.

Protection class A3200C A/W: IP21.

CE compliant.

AR3200C

Output charts

			Supply water temperature:90 °C Room temperature: +18 °C Outlet air temperature: +35 °C*1				Water temperature: 90/70 °C Room temperature: +18 °C			
Type	Fan position	Airflow [m³/h]	Output [kW]	Return water temp. [°C]	Water flow [l/s]	Pressure drop [kPa]	Output *2 [kW]	Outlet air temp. [°C]	Water flow [l/s]	Pressure drop [kPa]
AR3210CW	max	1500	8,8	32	0,04	1,5	17,0	52	0,21	32,8
	min	1000	5,9	28	0,02	0,6	13,1	57	0,16	20,4
AR3215CW	max	2600	15,2	30	0,06	5,4	29,4	51	0,36	126,0
	min	1700	10,0	25	0,04	2,1	22,4	57	0,27	76,9
AR3220CW	max	3150	18,2	29	0,07	3,1	36,7	52	0,45	83,6
	min	2500	14,3	27	0,06	2,0	31,6	55	0,39	63,8

			Supply water temperature:80 °C Room temperature: +18 °C Outlet air temperature: +35 °C*1				Water temperature: 80/60 °C Room temperature: +18 °C			
Type	Fan position	Airflow [m³/h]	Output [kW]	Return water temp. [°C]	Water flow [l/s]	Pressure drop [kPa]	Output *2 [kW]	Outlet air temp. [°C]	Water flow [l/s]	Pressure drop [kPa]
AR3210CW	max	1500	8,8	35	0,05	2,4	14,1	46	0,17	23,7
	min	1000	5,9	30	0,03	1,0	10,9	50	0,13	14,8
AR3215CW	max	2600	15,2	33	0,08	8,5	24,5	46	0,30	92,3
	min	1700	10,0	28	0,05	3,4	18,6	50	0,23	56,3
AR3220CW	max	3150	18,2	32	0,09	4,9	30,5	47	0,37	60,7
	min	2500	14,3	29	0,07	2,9	26,3	49	0,32	46,4

			Supply water temperature:70 °C Room temperature: +18 °C Outlet air temperature: +35 °C*1				Water temperature: 70/50 °C Room temperature: +18 °C			
Type	Fan position	Airflow [m³/h]	Output [kW]	Return water temp. [°C]	Water flow [l/s]	Pressure drop [kPa]	Output *2 [kW]	Outlet air temp. [°C]	Water flow [l/s]	Pressure drop [kPa]
AR3210CW	max	1500	8,8	38	0,07	4,33	11,1	40	0,14	15,8
	min	1000	5,9	33	0,04	1,66	8,6	43	0,10	10,0
AR3215CW	max	2600	15,2	37	0,11	16,3	19,5	40	0,24	62,4
	min	1700	10,0	31	0,06	5,68	14,9	44	0,18	38,3
AR3220CW	max	3150	18,2	36	0,13	9,48	24,2	41	0,29	40,8
	min	2500	14,3	32	0,09	4,92	21,0	43	0,25	31,3

*1) Recommended outlet air temperature for good comfort and optimized output.

*2) Nominal output at given supply and return water temperature.

AR3200C

Output charts

			Supply water temperature: 60 °C Room temperature: +18 °C Outlet air temperature: +35 °C*1				Water temperature: 60/40 °C Room temperature: +18 °C			
Type	Fan position	Airflow [m³/h]	Output [kW]	Return water temp. [°C]	Water flow [l/s]	Pressure drop [kPa]	Output *2 [kW]	Outlet air temp. [°C]	Water flow [l/s]	Pressure drop [kPa]
AR3210CW	max	1500	8,8	43	0,12	14,0	8,2	34	0,10	9,2
	min	1000	5,9	37	0,06	4,0	6,4	37	0,08	5,9
AR3215CW	max	2600	15,2	42	0,20	48,5	14,4	34	0,17	37,2
	min	1700	10,0	35	0,10	12,5	11,1	37	0,13	23,1
AR3220CW	max	3150	18,2	41	0,23	27,5	17,9	35	0,22	24,1
	min	2500	14,3	36	0,14	11,2	15,6	36	0,19	18,6

			Supply water temperature: 55 °C Room temperature: +18 °C Outlet air temperature: +35 °C*1				Water temperature: 55/35 °C Room temperature: +18 °C			
Type	Fan position	Airflow [m³/h]	Output [kW]	Return water temp. [°C]	Water flow [l/s]	Pressure drop [kPa]	Output *2 [kW]	Outlet air temp. [°C]	Water flow [l/s]	Pressure drop [kPa]
AR3210CW	max	1500	8,8	46	0,24	44,9	6,65	31	0,08	6,5
	min	1000	5,9	39	0,09	7,51	5,2	33	0,06	4,1
AR3215CW	max	2600	15,2	46	0,41	174	11,9	32	0,14	26,5
	min	1700	10,0	39	0,15	29,4	9,17	34	0,11	16,5
AR3220CW	max	3150	18,2	44	0,40	74,1	14,8	32	0,18	17,1
	min	2500	14,3	40	0,23	27,8	12,8	33	0,15	13,2

*1) Recommended outlet air temperature for good comfort and optimized output.

*2) Nominal output at given supply and return water temperature.

AR3200C

AR3200CA

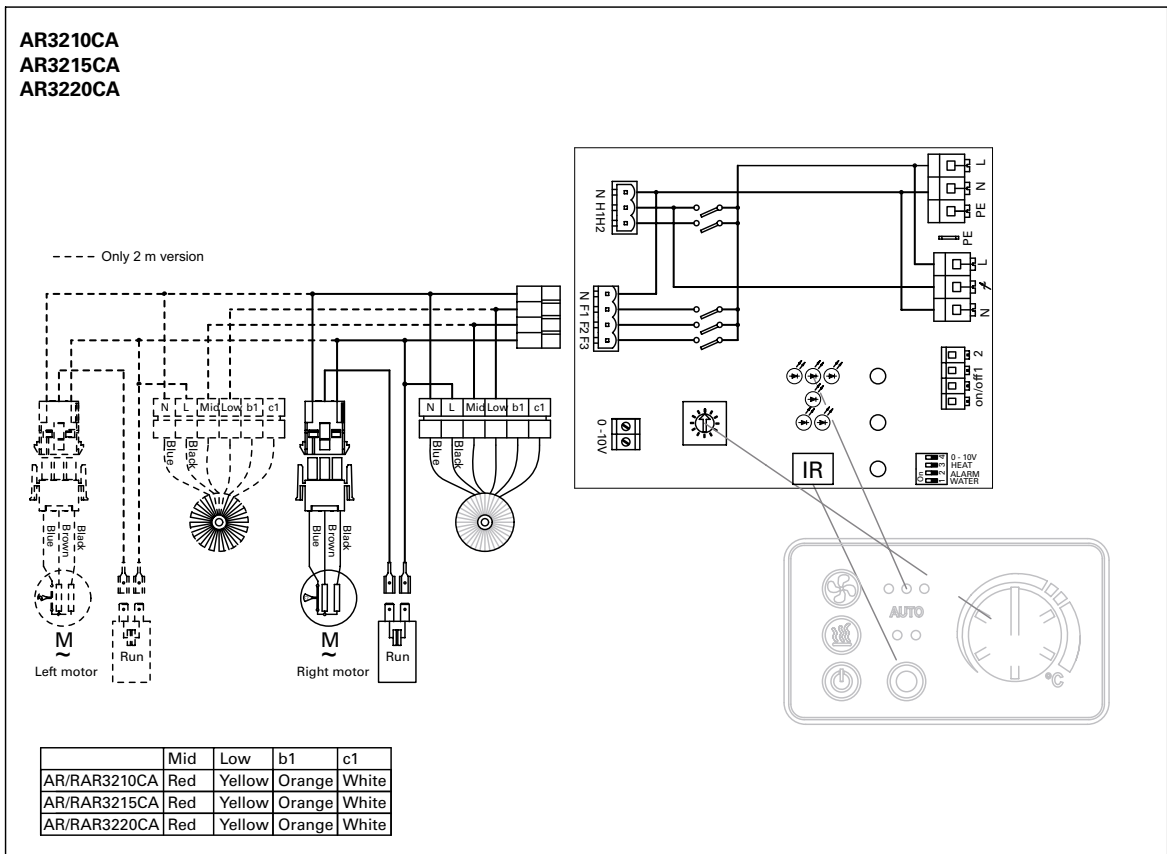

AR3200CW

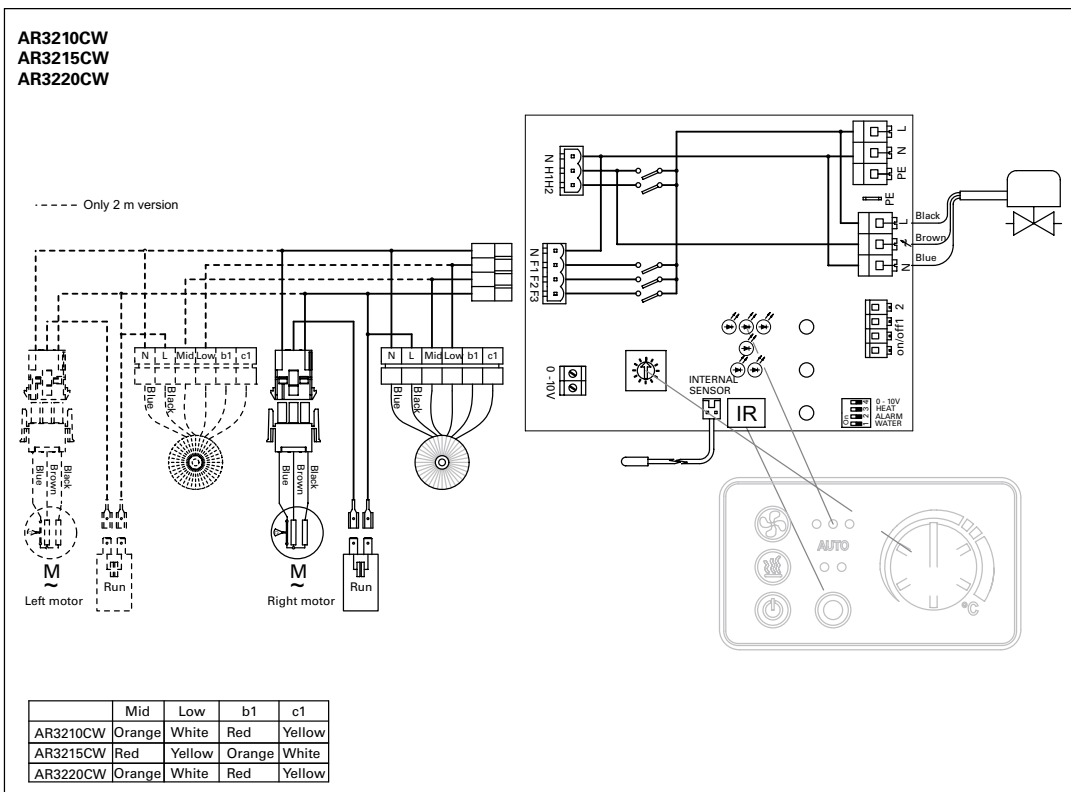

AR3200C

AR3210CE03

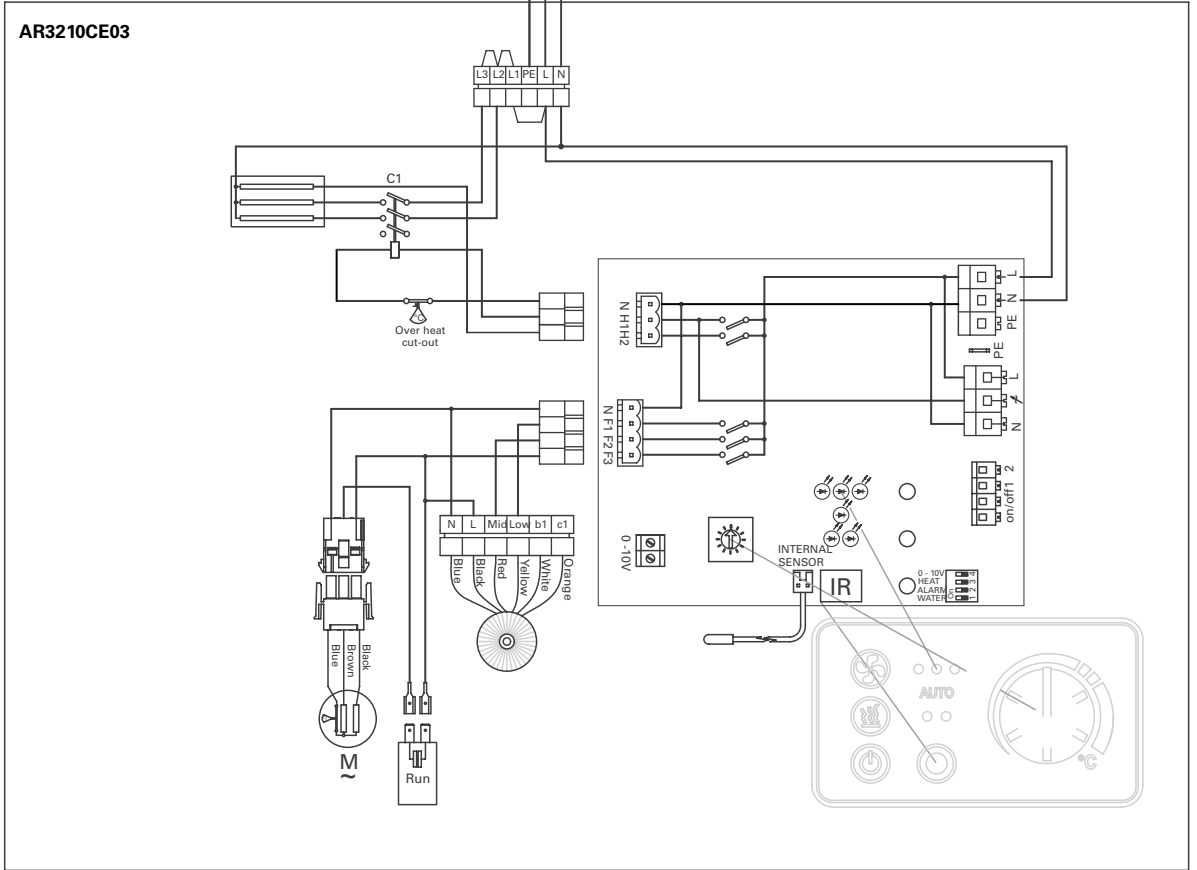

AR3210CE05

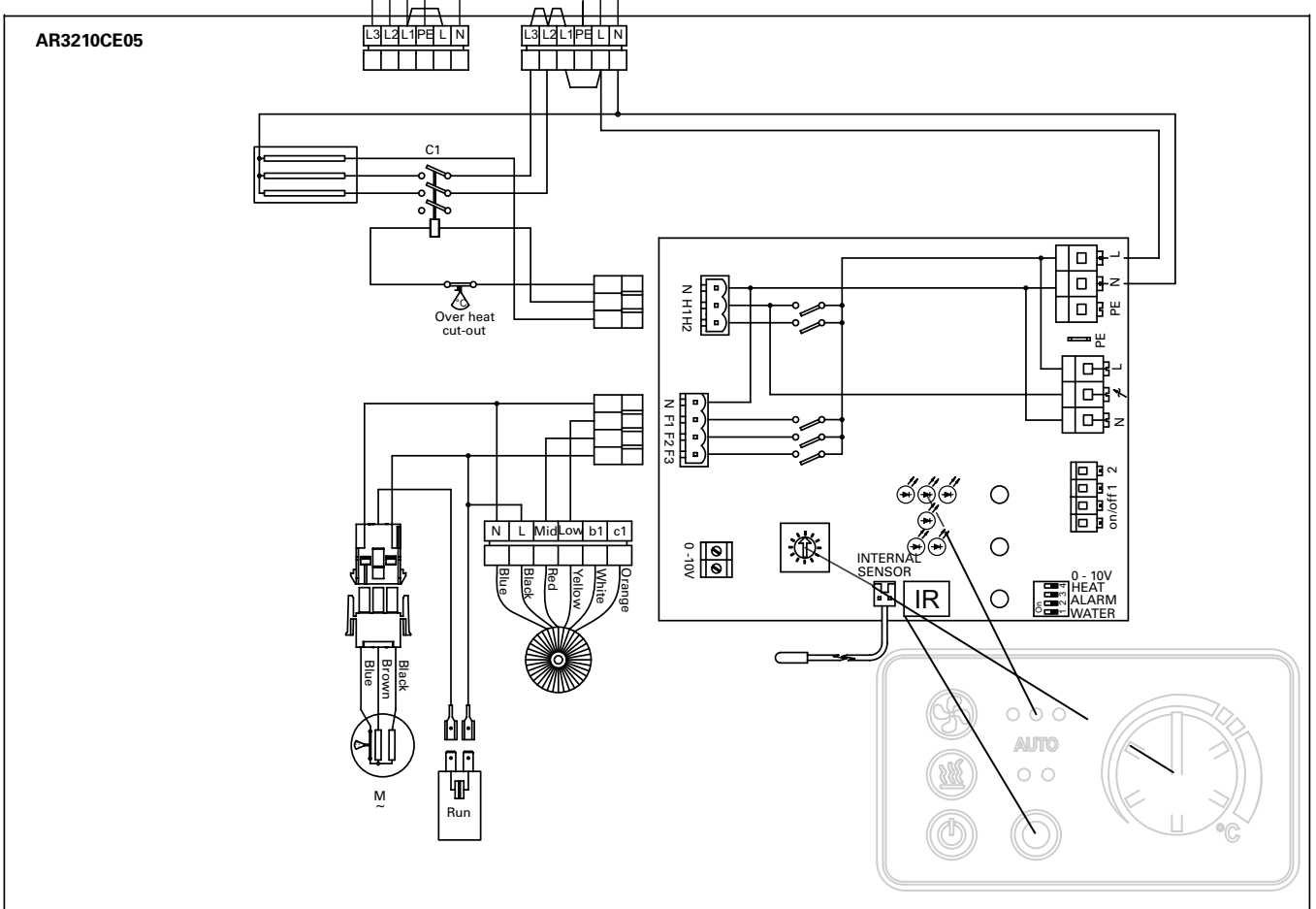

AR3200C

AR3210CE08
AR3215CE12

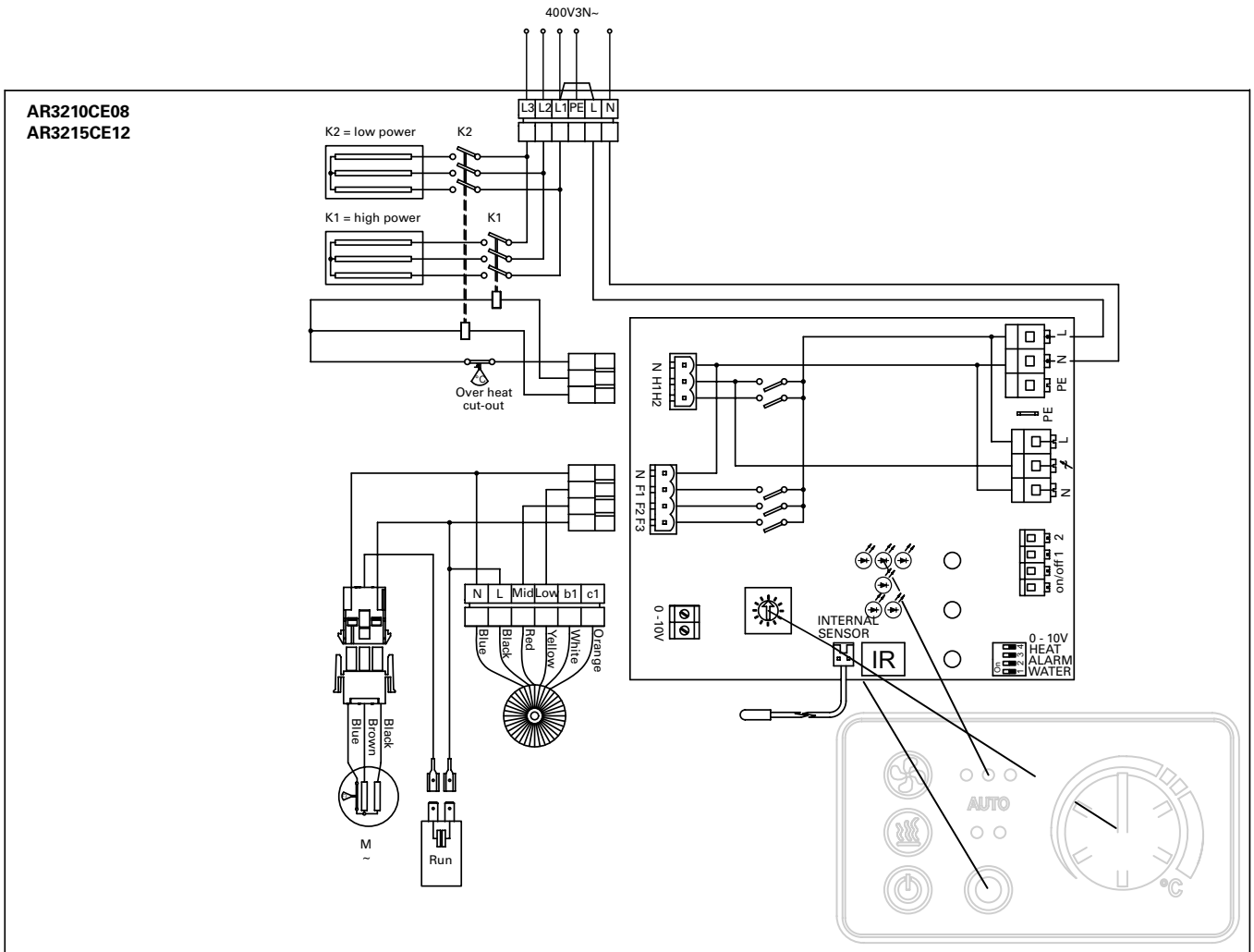

AR3215CE08

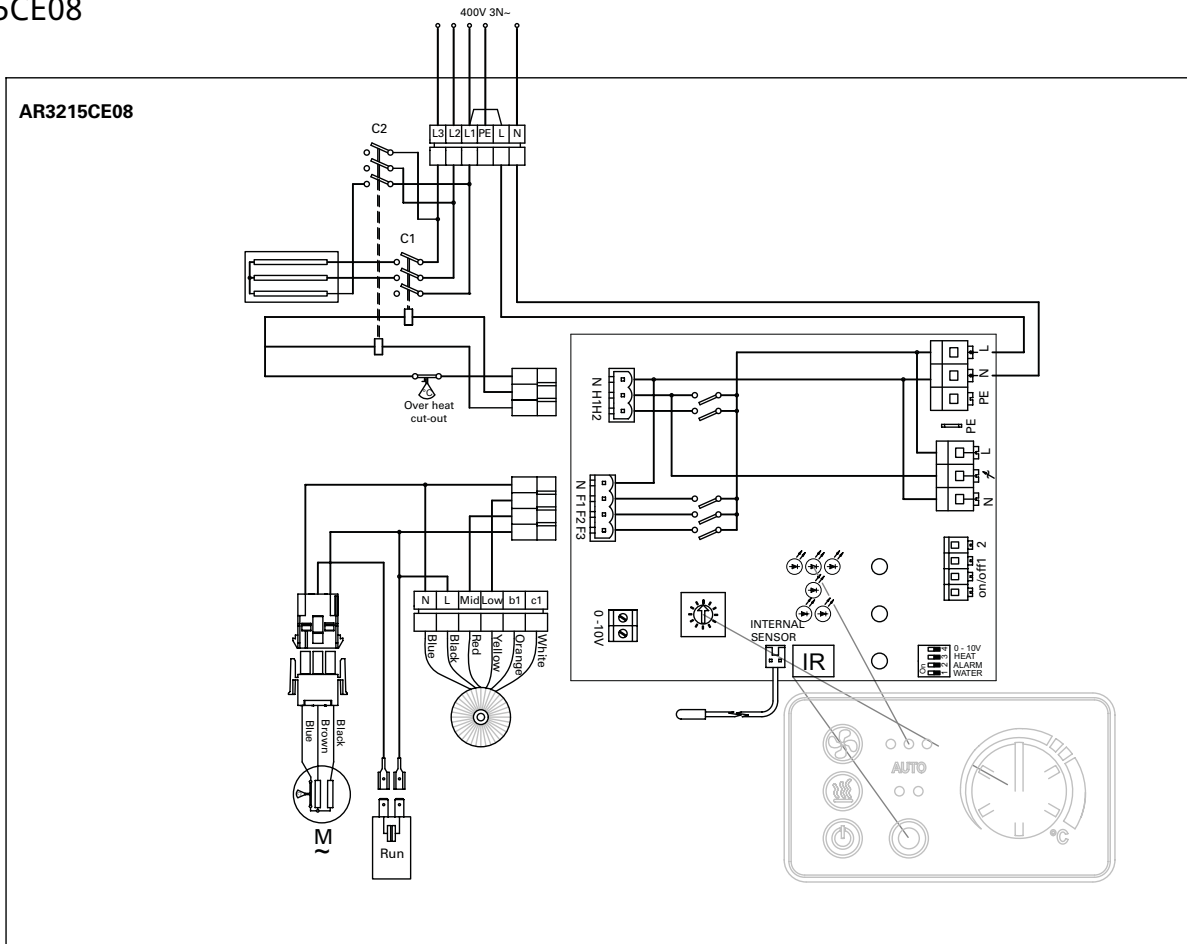

AR3220CE10

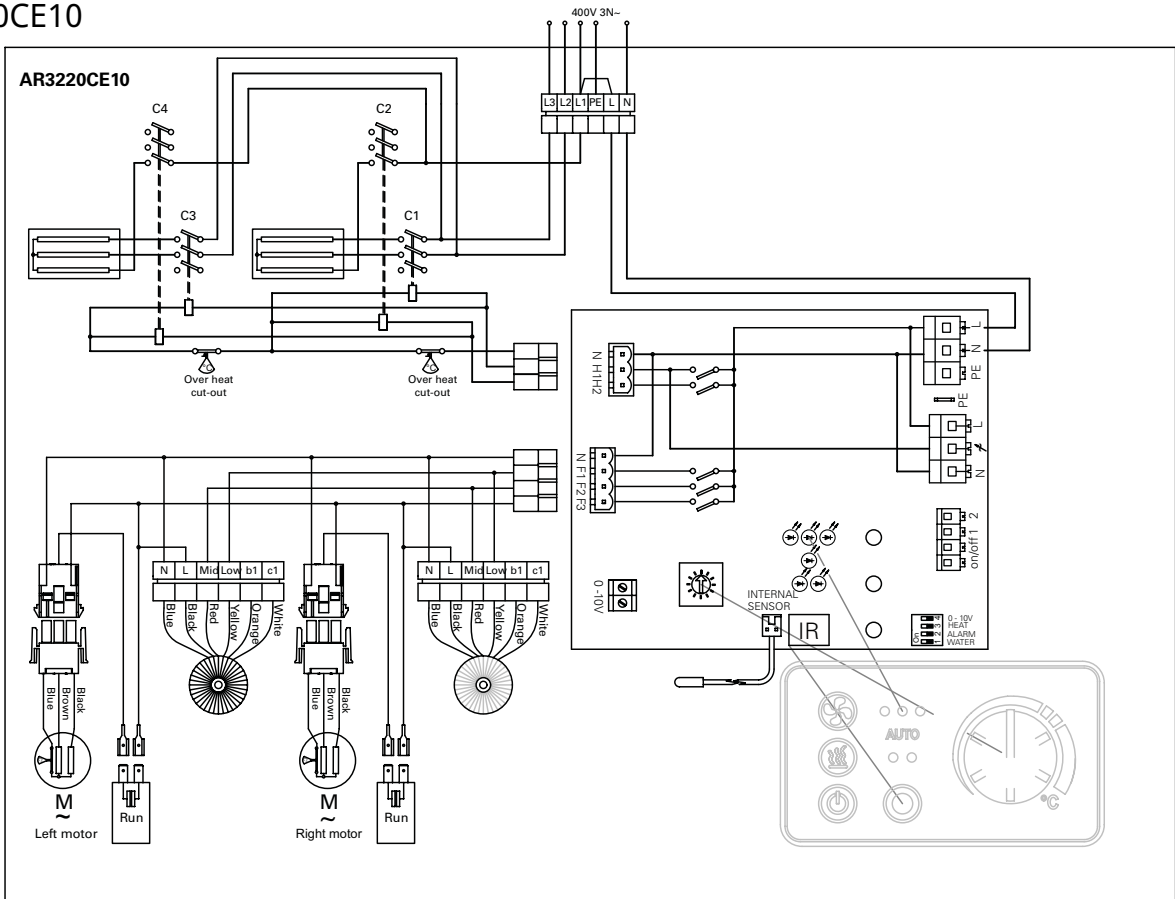

AR3200C

AR3220CE16

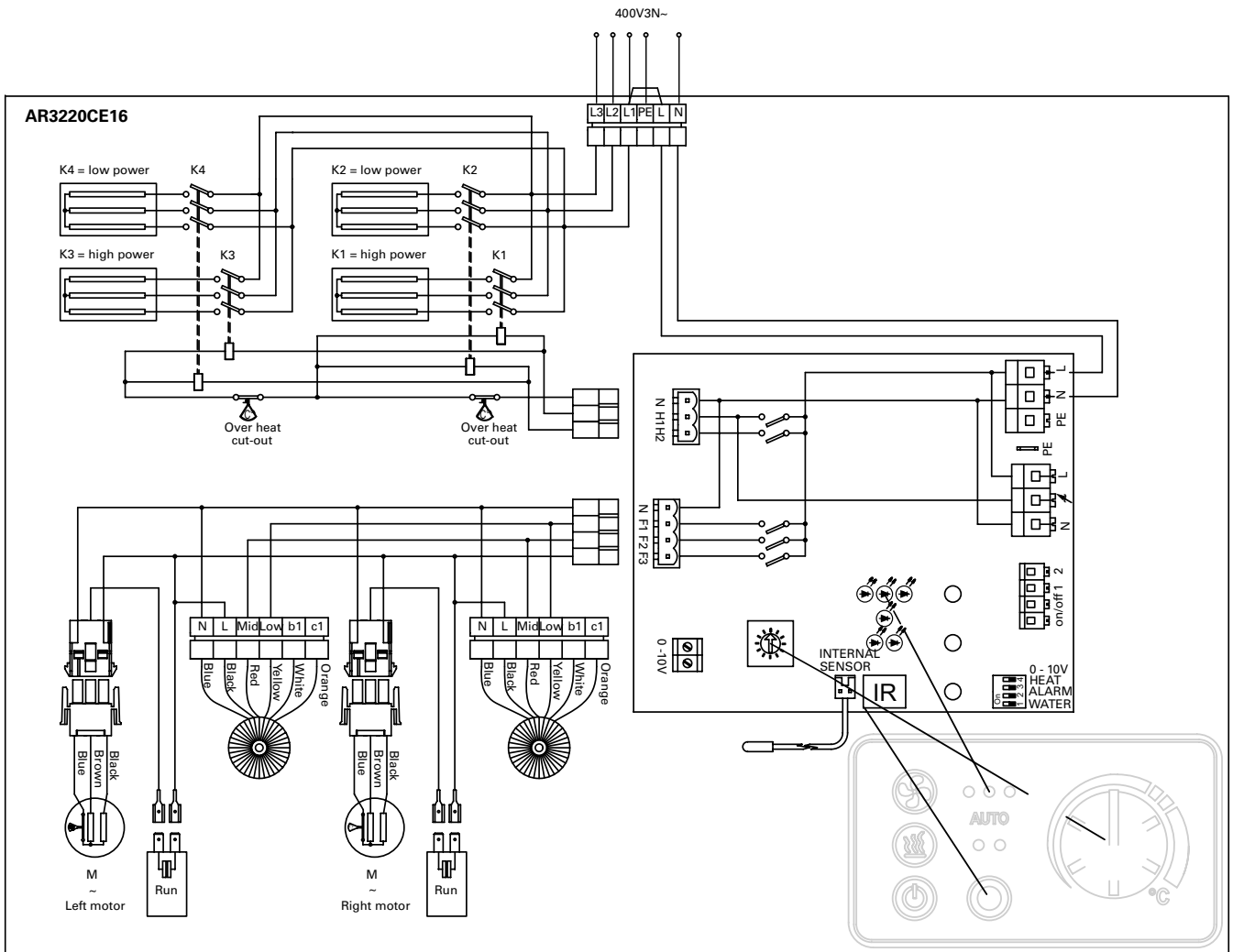

PAMLK

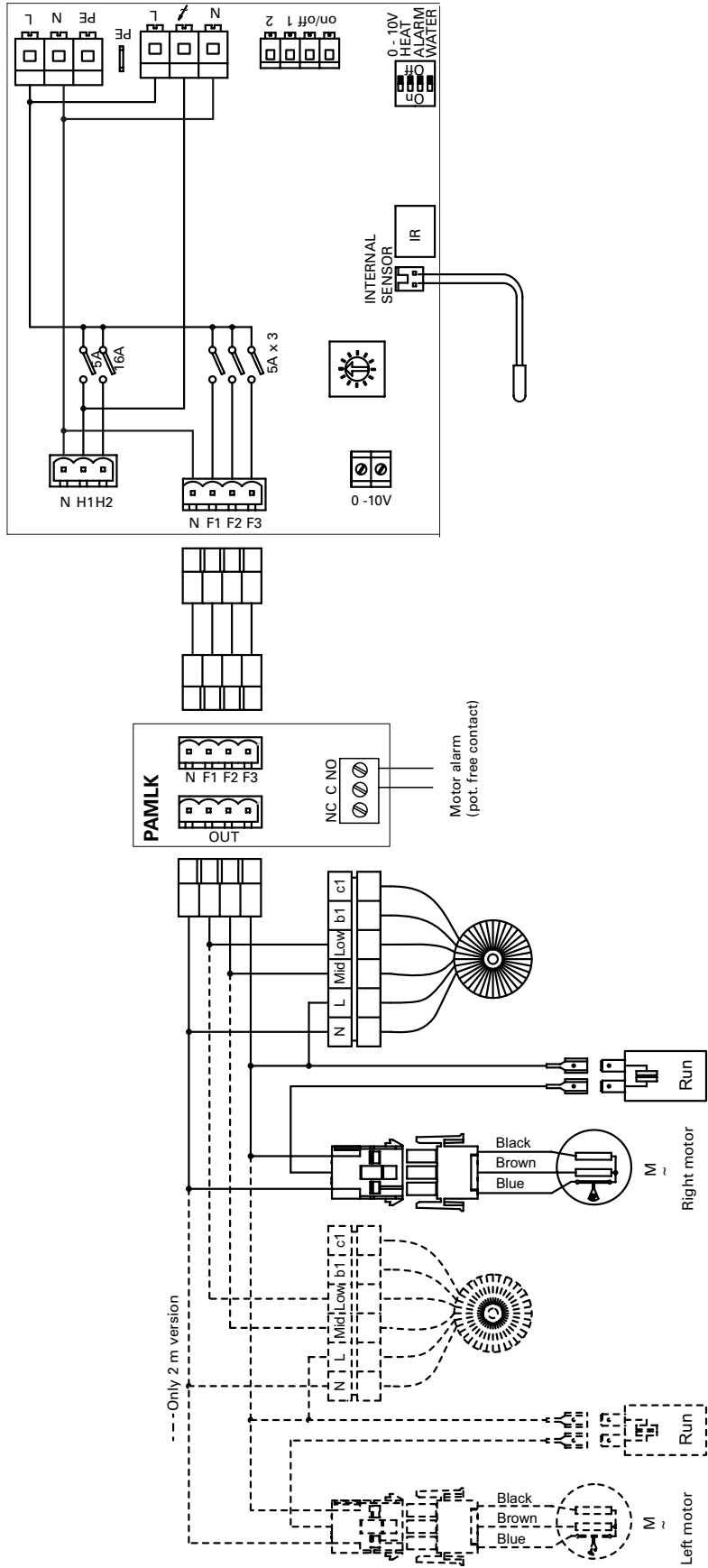

Instrukcja montażu i obsługi

Zalecenia ogólne

Przed rozpoczęciem montażu i eksploatacji należy uważnie przeczytać niniejszą instrukcję obsługi. Instrukcję należy zatrzymać do przyszłych konsultacji.

Produkt może być używany tylko zgodnie z zaleceniami podanymi w instrukcji montażu i obsługi. Produkt podlega gwarancji wtedy i tylko wtedy, gdy jest eksploatowany zgodnie z jego przeznaczeniem i instrukcją.

Zastosowanie

Model AR3200C to kompaktowa kurtyna powietrzna przeznaczona do zabudowy. Kurtyna powietrzna występuje w wersji zimnej, z grzałkami elektrycznymi i wymiennikiem wodnym. Zalecana wysokość montażu dla urządzeń zimnych i wyposażonych w grzałki elektryczne wynosi 3,2 m, natomiast dla urządzeń z wymiennikiem wodnym to 2,8 m. Kurtyna powietrzna posiada zintegrowany układ sterowania, choć można nią również sterować zdalnie.

Stopień ochrony urządzeń z grzałkami elektrycznymi: IP20.

Stopień ochrony dla urządzeń bez ogrzewania i urządzeń z wymiennikiem wodnym: IP21.

Praca

Powietrze jest zasysane z dołu i wydmuchiwane w dół, zabezpieczając otwór drzwiowy i minimalizując straty ciepła. Największą sprawność uzyskuje się, gdy kurtyna pokrywa całą szerokość otworu wejściowego.

Kratka wylotowa do sterowania strumieniem powietrza posiada regulację i aby zapewnić jak najlepszą ochronę przed napływającym powietrzem, zazwyczaj kieruje się ją na zewnątrz.

Efektywność kurtyny powietrznej zależy od różnicy temperatur i ciśnień w obszarze wejściowym oraz od naporu wiatru.

UWAGA! *Podciśnienie w budynku znacznie obniża sprawność kurtyny powietrznej. Dlatego należy odpowiednio zbilansować wentylację!*

Montaż

Kurtynę powietrzną montuje się poziomo z kratką nadmuchową skierowaną w dół. Kurtynę powinno się zabudować w suficie podwieszanym tak blisko krawędzi drzwi, jak to możliwe. Pokrywa serwisowa musi być dostępna i nic nie powinno utrudniać jej całkowitego otwarcia.

Urządzenie jest przystosowane od zewnątrz do podwieszenia na prętach gwintowanych. Pręty

gwintowane można także zamocować wewnątrz urządzenia, np. przy montażu pod solidnym sufitem podwieszanym.

W celu zabezpieczenia szerszych drzwi, można zamontować kilka urządzeń obok siebie.

Minimalna odległość od wylotu do podłogi w przypadku urządzeń z grzałkami elektrycznymi wynosi 1800 mm.

Montaż na szpilkach gwintowanych na zewnątrz urządzenia

1. Uchwyty montażowe są przymocowane do urządzenia w czasie transportu. Zwolnij je, obróć wokół własnej osi i wkręć w urządzenie zgodnie z rys. 1a.
2. Zawieś na szpilkach gwintowanych (M8) zgodnie z rys. 1b (wyposażenie dodatkowe).
3. Wyreguluj wysokość za pomocą dolnej nakrętki, aby rama była ustawiona poziomo względem sufitu. Zablokuj za pomocą górnej nakrętki.

Montaż na szpilkach gwintowanych wewnątrz urządzenia

1. Uchwyty montażowe są przymocowane do urządzenia w czasie transportu. Odkręć je, a następnie wkręć wewnątrz urządzenia w odpowiednie otwory. Aby zamontować uchwyty, zdejmij pokrywę serwisową, kratkę wylotową i osłony. Patrz strony 6-7.
2. Zawieś na szpilkach gwintowanych (M8) zgodnie z rys. 2b (wyposażenie dodatkowe).
3. Wyreguluj wysokość za pomocą dolnej nakrętki, aby rama była ustawiona poziomo względem sufitu. Zablokuj za pomocą górnej nakrętki.

Podłączenie elektryczne

Kurtyna powinna być izolowana elektrycznie za pomocą wyłącznika wielobiegunowego o minimalnym odstępem między stykami 3 mm. Urządzenie powinno być podłączane tylko przez wykwalifikowanego elektryka, zgodnie z obowiązującymi przepisami elektrycznymi. Układ sterowania został zainstalowany fabrycznie w kurtynie powietrznej.

Urządzenie bez ogrzewania lub z wymiennikiem wodnym

Podłączenie elektryczne wykonuje się od przodu lub od góry urządzenia. Sterowanie (230V~) należy podłączyć do zacisku na listwie zaciskowej w skrzynce podłączeniowej.

Urządzenie z grzałkami elektrycznymi

Podłączenie elektryczne wykonuje się od przodu lub od góry urządzenia. Sterowanie (230V~) i zasilanie grzałek (400V3N~) należy podłączyć do zacisku na listwie zaciskowej w skrzynce zaciskowej.

Użyte dławiki kablowe muszą zapewniać wymagany stopień ochrony. Największa średnica przewodu podłączanego do listwy zaciskowej wynosi 16 mm².

Patrz schematy elektryczne.

Typ	Moc [kW]	Napięcie [V]	Min. przekrój przewodu* [mm ²]
Sterowanie	0	230V~	1,5
AR3210CE03	3	230V~	2,5
AR3210CE05	5	230V~	6
		400V3N~	1,5
AR3210CE08	8	400V3N~	2,5
AR3215CE08	8	400V3N~	2,5
AR3215CE12	12	400V3N~	4
AR3220CE10	10	400V3N~	2,5
AR3220CE16	16	400V3N~	6

*) Wymiarowanie zewnętrznego okablowania powinno spełniać obowiązujące przepisy. Dopuszcza się lokalne odchylenia.

Uruchamianie (E)

Przy pierwszym użyciu lub po długim okresie przerwy w eksploatacji urządzenia może pojawić się dym lub nieokreślony zapach z powodu nagromadzenia się kurzu lub zanieczyszczeń na elemencie grzejnym. To całkowicie normalne zjawisko, które ustąpi po krótkim czasie.

Podłączanie wymiennika wodnego (W)

Instalacja powinna zostać wykonana przez osobę posiadającą odpowiednie uprawnienia.

Wymiennik wodny kurtyny składa się z aluminiowych radiatorów oraz węzownicy miedzianej. Wymiennik jest przystosowany do podłączania tylko do zamkniętych układów hydraulicznych. Węzownicy grzejnej nie wolno podłączać do ciśnieniowych ani otwartych układów hydraulicznych.

Przed urządzeniem należy zainstalować zawór sterujący, patrz zestaw zaworów firmy Frico.

Podłączenia węzownicy grzejnej powinny być wyposażone w zawory odcinające, umożliwiające swobodny demontaż. Wymiennik wodny jest wyposażony w zawór spustowy i zawór odpowietrzający. Połączenia wymiennika ciepła znajdują się wewnątrz obudowy kurtyny powietrznej o wymiarach DN15 (1/2") i gwincie zewnętrznym. Wytłoczenia otworów znajdują się

na górnej powierzchni i z boku urządzenia.

UWAGA! Zachować ostrożność podczas podłączania rur. Użyć klucza do rur lub podobnego narzędzia, aby przytrzymać przyłącza kurtyny powietrznej i zapobiec naprężeniu rur, które może być przyczyną nieszczelności w czasie podłączania rurociągu zasilającego.

Regulacja kurtyny powietrznej i strumienia powietrza

Kierunek i prędkość przepływu powietrza należy wyregulować odpowiednio do różnicy temperatur, różnicy ciśnień i naporu wiatru zabezpieczanego wejścia. Podciśnienie sprawia, że powietrze napływa do budynku, kiedy budynek jest ogrzewany, a temperatura zewnętrzna jest niska.

Dlatego należy skierować strumień na zewnątrz, aby stawiał opór naporowi powietrza zewnętrznego. Generalnie im napór jest większy, tym większy należy ustawić kąt.

Podstawowa regulacja prędkości wentylatorów

Prędkość wentylatora przy otwartych drzwiach ustawia się za pomocą regulatora. Należy pamiętać, że kierunek strumienia powietrza i prędkość wentylatora mogą wymagać dodatkowej regulacji, zależnie od naporu powietrza zewnętrznego na wejście.

Filtr (W)

Wymiennik wodny jest chroniony przed brudem i zapchaniem przez wewnętrzny filtr powietrza, który przykrywa powierzchnię wymiennika.

Serwis, naprawy i konserwacja

Przy wszystkich pracach serwisowych, naprawczych i konserwacyjnych przede wszystkim:

1. Odłącz zasilanie.
2. Pokrywą serwisową otwiera się, zwalniając zaczepy umieszczone w dolnej części urządzenia (obrócić o 90°). Po zwolnieniu zaczepów należy przytrzymać pokrywą. Patrz rys. 3a i 3b.
3. Po serwisowaniu, naprawie i konserwacji należy zamknąć pokrywą serwisową i prawidłowo zablokować zaczepy.

Konserwacja

Urządzenie z wymiennikiem wodnym

Filtr urządzenia należy regularnie czyścić, aby zapewnić skuteczność kurtyny powietrznej

oraz umożliwić emisję ciepła przez urządzenie. Częstotliwość zależy od warunków lokalnych. Zapchany filtr nie stwarza zagrożenia, choć może niekorzystnie wpływać na działanie urządzenia.

1. Odłącz zasilanie.
2. Pokrywą serwisową otwiera się, zwalniając zaczepy umieszczone w dolnej części urządzenia (obrócić o 90°). Po zwolnieniu zaczepów należy przytrzymać pokrywą. Patrz rys. 3a i 3b.
3. Wyjmij filtr, a następnie odkurz go lub wypierz. Jeśli filtr jest zapchany lub uszkodzony, może wymagać wymiany.

Wszystkie urządzenia

Ponieważ silniki wentylatorów i inne podzespoły są bezobsługowe, nie jest wymagana żadna inna konserwacja poza czyszczeniem. Zakres czyszczenia zależy od warunków lokalnych. Czyszczenie należy przeprowadzać co najmniej dwa razy w roku. Kratkę wlotową i wylotową, wirniki i pozostałe elementy można czyścić odkurzaczem lub wycierać wilgotną szmatką. Podczas odkurzania należy używać szczotki, aby nie uszkodzić delikatnych części. Nie wolno stosować silnych środków alkalicznych ani kwasowych.

Przegrzanie

Kurtyna powietrzna z grzałkami elektrycznymi jest wyposażona w zabezpieczenie przed przegrzaniem. Jeśli zabezpieczenie zadziała w wyniku przegrzania, należy je zresetować w następujący sposób:

1. Odłącz zasilanie za pomocą całkowicie izolowanego wyłącznika.
2. Ustal przyczynę przegrzania i usuń usterkę.
3. Otwórz pokrywą serwisową. Odszukaj czerwony przycisk obok skrzynki zaciskowej wewnątrz kurtyny powietrznej. Urządzenie o długości 2 m jest wyposażone w dwa czerwone przyciski, po jednym na każdej skrzynce zaciskowej.
4. Naciśnij czerwony przycisk, aż usłyszysz kliknięcie.
5. Podłącz urządzenie ponownie.

Wszystkie silniki są wyposażone w zintegrowany termiczny wyłącznik bezpieczeństwa, który zadziała, wyłączając kurtynę powietrzną, jeśli temperatura silnika nadmiernie wzrośnie. Wyłącznik automatycznie zresetuje się, kiedy temperatura silnika powróci do dozwolonego zakresu.

Regulacja temperatury

Patrz strony dotyczące sterowania.

Wymiana silnika lub wirnika

1. Zdemontuj ramę i panel boczny.
2. Wykręć śrubę między silnikiem i wentylatorem.
3. Odłącz okablowanie od silnika.
4. Wykręć śruby mocujące silnik i wymontuj go razem z wirnikiem.
5. Zamontuj nowy silnik i/lub nowy wirnik, wykonując powyższe czynności w odwrotnej kolejności.

Wymiana grzałki elektrycznej/kurtyny elektryczne (E)

1. Oznacz i odłącz przewody elementów grzejnych/pakietu ogrzewania
2. Wykręć śruby mocujące elementy grzejne/pakiet ogrzewania w urządzeniu, po czym wyjmij je z obudowy.
3. Zainstaluj nowe elementy grzejne/pakiet ogrzewania, wykonując powyższe czynności w odwrotnej kolejności.

Wymiana wymiennika wodnego (W)

1. Odetnij dopływ wody do urządzenia.
2. Otwórz zawór odpowietrzający.
3. Otwórz zawór spustowy.
4. Po opróżnieniu wymiennika wodnego odłącz jego złączki.
5. Usuń osłonę.
6. Wykręć śruby mocujące wymiennik w urządzeniu, po czym wyjmij go z obudowy.
7. Przenieś filtr do nowego urządzenia.
8. Zamontuj nowy wymiennik, powtarzając powyższe czynności w odwrotnej kolejności.

Opróżnianie wymiennika wodnego (W)

Zawory spustowe znajdują się na spodzie wymiennika po stronie przyłącza. Dostęp do zaworów odbywa się przez pokrywą serwisową.

Rozwiązywanie problemów

Jeśli wentylator nie działa lub działa nieprawidłowo, sprawdź następujące punkty:

- Funkcje i ustawienia wbudowanego układu sterowania.
- Czy kratka wlotowa/filtr nie są brudne?

Jeśli nie działa funkcja grzania, należy sprawdzić następujące elementy:

- Funkcje, czujnik wewnętrzny i ustawienia wbudowanego układu sterowania.

W kurtynach z grzałkami elektrycznymi sprawdź ponadto:

- Zasilanie grzałek elektrycznych, bezpieczniki i wyłącznik (jeśli występują).
- Czy nie zadziałało zabezpieczenie termiczne.

W kurtynach z wymiennikiem wodnym sprawdź ponadto:

- Czy wymiennik wodny jest odpowietrzony.
- Czy przepływ i ciśnienie czynnika grzewczego są wystarczające.
- Czy temperatura czynnika grzewczego jest wystarczająca.
- Czy zawory i siłowniki są zainstalowane prawidłowo i sprawne.

Jeśli usterki nie można usunąć, należy skontaktować się z wykwalifikowanym serwisantem.

Wyłącznik przeciwporażeniowy różnicowo-prądowy (E)

Jeśli instalacja jest zabezpieczona wyłącznikiem przeciwporażeniowym różnicowo-prądowym, który załącza się po podłączeniu urządzenia, przyczyną może być wilgotny element grzejny. Jeśli urządzenie zawierające element grzejny nie było używane przez dłuższy okres czasu i jest przechowywane w miejscu o wysokiej wilgotności powietrza, może dojść do zawilgocenia elementu grzejnego.

Nie należy tego traktować jako usterki, ponieważ wystarczy podłączyć urządzenie do zasilania przez gniazdko bez wyłącznika bezpieczeństwa, aby usunąć wilgoć. Czas schnięcia może wynosić od kilku godzin do kilku dni. Aby zapobiec takiej sytuacji, jeśli urządzenie nie jest używane przez dłuższy okres czasu, należy je regularnie uruchamiać.

Opakowanie

Materiały opakowaniowe zostały wybrane mając na uwadze ochronę środowiska i podlegają recyklingowi.

Postępowanie z produktem po zakończeniu okresu eksploatacji

Produkt może zawierać substancje niezbędne do jego działania, które mogą stanowić potencjalne zagrożenie dla środowiska. Produktu nie należy wyrzucać razem z ogólnymi odpadami gospodarstwa domowego, tylko dostarczyć do wyznaczonego punktu zbiórki w celu utylizacji bezpiecznej dla środowiska.

Informacje na temat lokalnego wyznaczonego punktu zbiórki można uzyskać od lokalnych władz.

Bezpieczeństwo

- *Wszystkie produkty z grzałkami elektrycznymi należy wyposażyć w wyłącznik przeciwporażeniowy różnicowo-prądowy o mocy 300 mA jako zabezpieczenie przeciwpożarowe.*
- *Przeźreń wokół kratek wlotowych i wylotowych nie powinna być niczym zablokowana!*
- *Nie wolno całkowicie ani częściowo przykrywać urządzenia, ponieważ przegrzanie może spowodować zagrożenie pożarowe!*
- *Do podnoszenia urządzenia należy używać odpowiedniego podnośnika.*
- *Urządzenie może być obsługiwane przez dzieci w wieku 8 lat i starsze oraz osoby o ograniczonej sprawności fizycznej, sensorycznej lub umysłowej, nie mające odpowiedniego doświadczenia lub wiedzy, jeśli znajdują się pod nadzorem lub zostały przeszkolone w zakresie bezpiecznej obsługi urządzenia i zdają sobie sprawę z występujących zagrożeń. Dzieci nie powinny używać urządzenia do zabawy. Czyszczenie i konserwacja prowadzona przez użytkownika nie powinny być wykonywane przez dzieci bez nadzoru.*
- *Dzieci poniżej 3 lat powinny być trzymane z dala od urządzenia chyba, że znajdują się stale pod nadzorem.*
- *Dzieci w wieku od 3 do 8 lat mogą wyłącznie włączać lub wyłączać urządzenie, pod warunkiem, że znajduje się ono lub jest zainstalowane w jego normalnej pozycji roboczej oraz, że są one nadzorowane i zostały pouczone na temat bezpiecznego użytkowania urządzenia i związanych z tym zagrożeń.*
- *Dzieciom w wieku od 3 do 8 lat nie wolno wkładać wtyczki do gniazdka, regulować i czyścić urządzenia oraz przeprowadzać jego konserwacji.*

UWAGA: Niektóre części urządzenia mogą stać się bardzo gorące i doprowadzić do poparzenia. Należy zwrócić szczególną uwagę w przypadku obecności dzieci lub osób niepełnosprawnych.

Sterowanie

Układ sterowania jest zintegrowany w kurtynie powietrznej. Kurtyną powietrzną można sterować za pomocą zdalnego sterowania lub panelu sterowania umieszczonego wewnątrz pokrywy serwisowej.

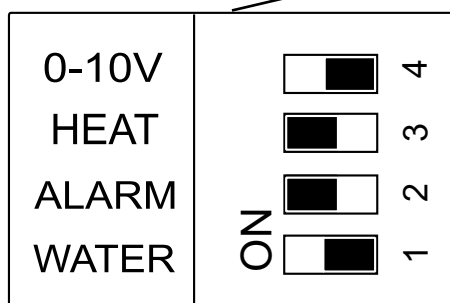
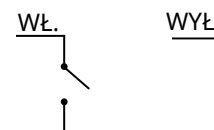
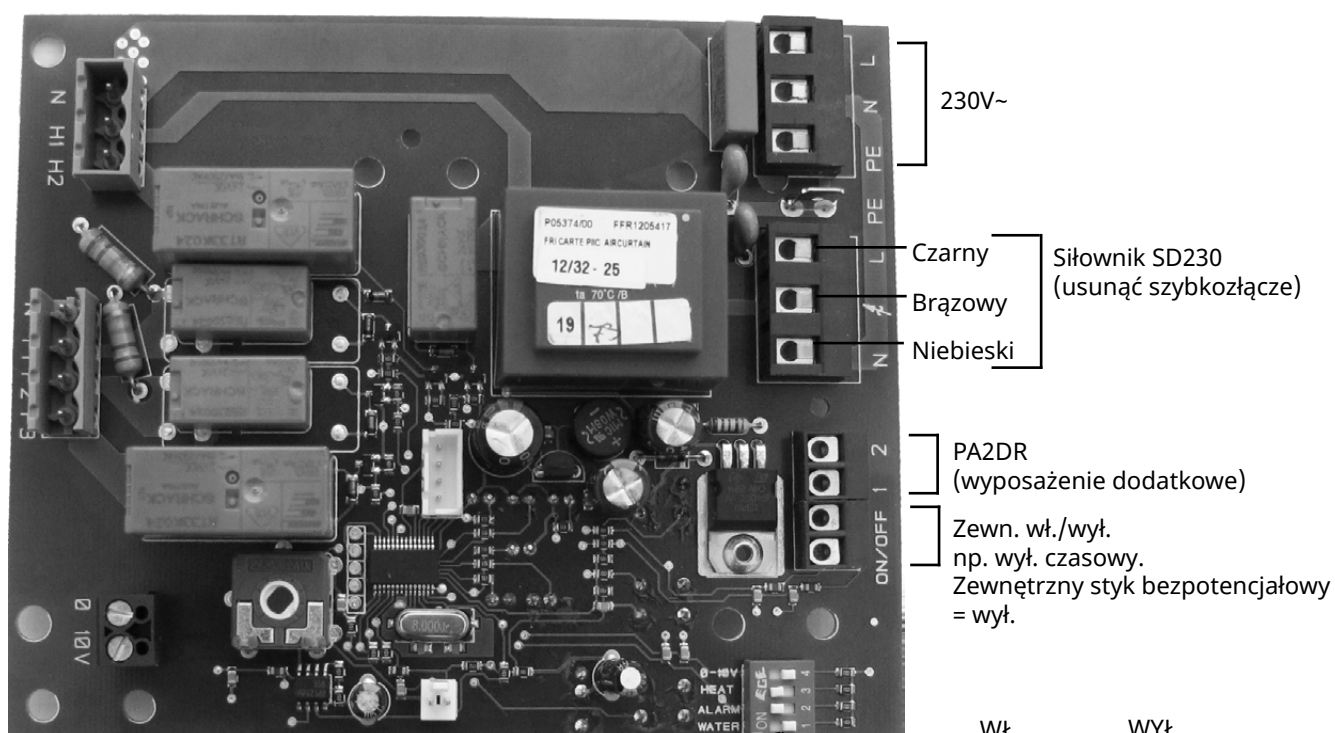
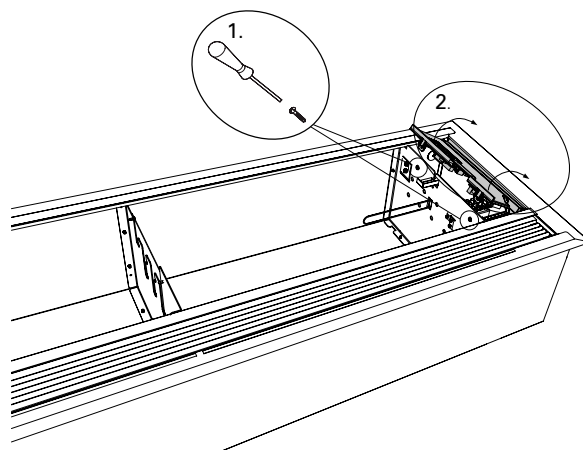

Przełączniki ustawione fabrycznie - Urządzenie bez ogrzewania lub z grzałkami elektrycznymi

Przełącznik 3 przeznaczony do obsługi czujnika drzewiowego (PA2DR) (opcjonalny).

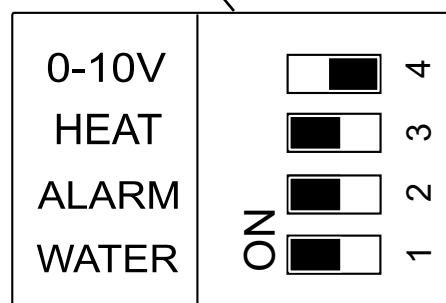

Przełączniki ustawione fabrycznie - Urządzenie z wymiennikiem wodnym

Przełącznik 3 przeznaczony do obsługi czujnika drzewiowego (PA2DR) (opcjonalny).

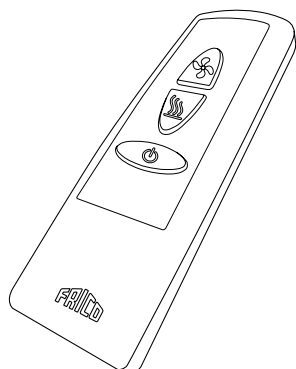
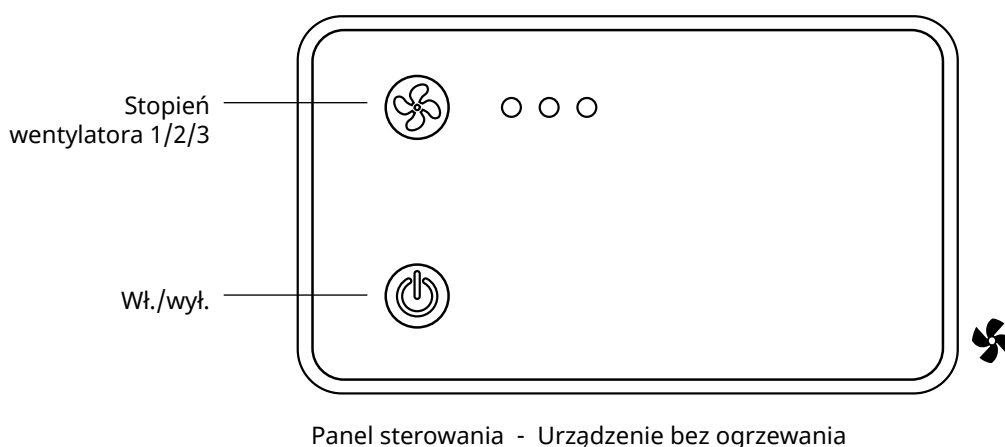
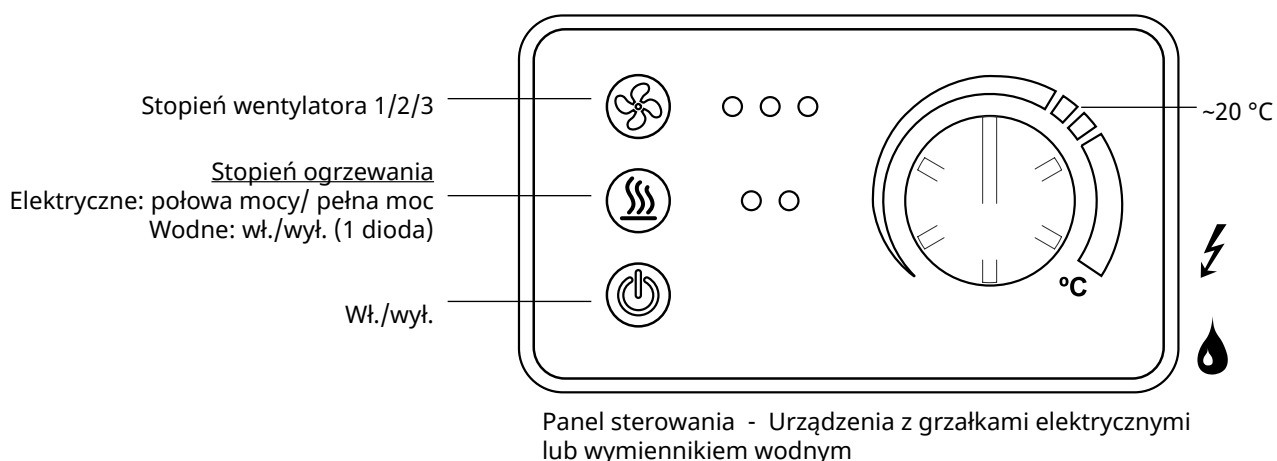

Zdalne sterowanie - wł./wył., stopnie wentylatora i stopnie ogrzewania

Test funkcjonalny

Test funkcjonalny jest uruchamiany pilotem zdalnego sterowania.

Naciśnij

i

w ciągu 5 sekund



Stopnie wentylatora i ogrzewania są testowane co 10 sekund, co sygnalizują diody LED. Po zakończeniu testu wszystkie diody LED będą pulsować przez 30 sekund.

Regulacja temperatury

Jeśli temperatura przekroczy 50°C, wentylator będzie pracować z pełną prędkością przez 2 minuty, aby odprowadzić ciepło. Jeśli w ciągu kolejnych 5 minut temperatura ponownie przekroczy 50°C, uruchomi się alarm przegrzania. Czerwone diody LED będą pulsować i wszystkie przyciski zostaną zablokowane.

1. Odłącz zasilanie za pomocą całkowicie izolowanego wyłącznika.
2. Ustal przyczynę przegrzania i usuń usterkę.
3. Podłącz urządzenie ponownie.

Tłumaczenie początkowych stron

Mounting on threaded bars outside the unit.	= Montaż na szpilkach gwintowanych na zewnątrz urządzenia
Front view	= Widok od przodu
Side view	= Rzut z boku
Mounting brackets on delivery	= Uchwyty montażowe w zestawie
Mounting on threaded bars inside the unit.	= Montaż na szpilkach gwintowanych wewnątrz urządzenia
Top view	= Rzut z góry
Location of the mounting brackets on the inside of the unit.	= Położenie uchwytów montażowych wewnątrz urządzenia.
In order to mount the brackets, remove the service hatch, outlet grille and covering plates.	= Aby zamontować uchwyty, zdejmij pokrywę serwisową, kratkę wylotową i osłony.
Snap fixings	= Zaczepy
Open the unit.	= Otwieranie urządzenia
Terminal box and control panel inside unit.	= Skrzynka zaciskowa i panel sterowania wewnątrz urządzenia.
Accessories	= Akcesoria

Dane techniczne

Output steps [kW]	= Stopnie mocy
Output* ⁵ [kW]	= Moc
Airflow* ¹ [m ³ /h]	= Wydajność powietrza
Sound power* ² [dB(A)]	= Moc akustyczna
Sound pressure* ³ [dB(A)]	= Ciśnienie akustyczne
Voltage motor [V]	= Napięcie silnika
Amperage motor [A]	= Natężenie silnika
Voltage / Amperage heat	= Napięcie / Natężenie grzałki
Water volume [l]	= Pojemność wymiennika
Length [mm]	= Długość
Weight [kg]	= Masa

*¹) Najniższy/najwyższy przepływ powietrza dla wszystkich 3 stopni wentylatora.

*²) Pomiary mocy akustycznej (LWA) zgodnie z normą ISO 27327-2: 2014, Instalacja typu E.

*³) Ciśnienie akustyczne (LpA). Warunki: Odległość do urządzenia 5 m. Współczynnik kierunkowy: 2. Powierzchnia absorpcji: 200 m². Przy najniższym/najwyższym przepływie powietrza.

*⁴) Δt = przyrost temperatury przy maksymalnej mocy grzewczej i najniższym/najwyższym przepływie powietrza.

*⁵) Przy temperaturze wody 60/40 °C, temperatura powietrza +18 °C.

Tabele mocy

Supply water temperature [°C]	= Temperatura wody zasilającej
Room temperature [°C]	= Temperatura pomieszczenia
Outlet air temperature* ¹ [°C]	= Temperatura wydmuchiwanego powietrza
Water temperature [°C]	= Temperatura wody
Fan position	= Prędkość
Airflow [m ³ /h]	= Wydajność powietrza
Output* ² [kW]	= Moc
Return water temperature [°C]	= Temperaturze wody powrotnej
Water flow [l/s]	= Przepływ wody
Pressure drop [kPa]	= Spadek ciśnienia

*¹) Zalecana temperatura wydmuchiwanego powietrza, która zapewni dobry komfort i optymalną wydajność.

*²) Nominalna wydajność przy określonej temperaturze wody zasilającej i powrotnej.



Main office

Frico AB
Industrivägen 41
SE-433 61 Sävedalen
Sweden

Tel: +46 31 336 86 00
mailbox@frico.se
www.frico.net

**For latest updated information and information
about your local contact: www.frico.net**